

playground equipment and fitness



playcité

Game

Playing is one of the basic needs not only of a child and what is more important than playing outside, nowadays under domination of television and virtual social networks. Public playgrounds are places where people of different generations and social groups meet; there are created relationships that are important for every person as well as for the identity of a place. Active exercise rather than passive entertainment, this is a place, which does not offer ready-made solutions, but inspires to create your own ones. Education towards a positive approach to life, openness and cooperation with others, influencing the taste of a child through the quality concept and sophisticated and beautiful detail in connection with the site; that is the ambition of the brand Playcité.

Generation

Playcité thinks not only of children, it also tries to provide equipment for the activity of teenagers, adults and seniors. Children experience their fairy tales under chestnut trees, teens try their continuously improving urban mobility, adults leave boring gyms and seniors forget the meaning of passivity. The aim of Playcité is active urban space, anywhere.

Design

Each playground is not just a set of more or less functional features but due to its size it is an important element in the urban environment. The distinctive design that meets all functional and safety criteria also brings an undeniable aesthetic value, high-quality shape also plays an inconsiderable part in the creation of human's taste and aesthetic perception. The individual play features and also entire sets have to look good as they are, and if necessary put the finishing touches to a certain place by its design, to be subordinate sometimes, dominate at other times. Playful, calming, outstanding or discreet, always with a modern design. Safety and compliance with all standards is an obvious quality of Playcité play features.

Quality

We combine the best materials, which are further continuously tested. We draw from two sources, on one hand it is our years of experience, on the other hand it is our permanent effort to upgrade the materials. Only the best ones pass. Function, durability and the price, of course.

We appreciate our cities and that is why we try to make them more active and more beautiful wherever they are.

Das Spiel

Spielen gehört zu den Grundbedürfnissen nicht nur der Kinder, sondern auch der Erwachsenen und was ist in der heutigen Zeit des übermäßigen Fernsehens wichtiger, als draußen zu spielen. Öffentliche Spielplätze sind Treffpunkte für Leute unterschiedlicher Alters- und Sozialgruppen. Dort entstehen Beziehungen, die für jeden Menschen wichtig sind und die Identität des Treffpunktes verstärken. Aktive Bewegung anstatt passiver Unterhaltung, ein Raum, der keine fertigen Lösungen bringt, sondern zur Bildung eigener Ideen inspiriert, das alles kann man an diesen Plätzen finden. Die Erziehung zu einer positiven Lebenseinstellung, Aufgeschlossenheit und zur Gemeinsamkeit, ein gutes Konzept, das zusammen mit durchdachten und schönen Details die Kinderentwicklung positiv beeinflusst, das alles gehört zu den Ambitionen der Marke Playcité.

Die Generation

Playcité denkt nicht nur an die Kinder, sondern sucht auch aktive Lösungen für Teenager, Erwachsene und Senioren. Die Kinder spielen und erleben eigene Märchengeschichten, die Heranwachsenden fordern ihr Geschick heraus, die Erwachsenen verlassen das langweilige Fitnesszentrum und die Senioren vergessen ihre Passivität. Das Ziel von Playcité ist es, wirklich überall aktive städtische Räume zu schaffen.

Das Design

Jeder Spielplatz ist nicht nur eine Sammlung von mehr oder weniger funktionalen Elementen, sondern dank seiner Größe ein bedeutendes Element der städtischen Umgebung. Das markante Design, das alle Funktions- und Sicherheitskriterien erfüllt, hat einen unbestreitbaren ästhetischen Wert und die hochwertige Gestaltung zeugt von Geschmack und ästhetischer Empfindung. Einzelne Spielelemente, sowie die komplexe Anlage müssen gut aussehen und je nach Bedarf dem Raum eine Form geben. Das eine Mal müssen sie sich der Umgebung anpassen, das andere Mal dominieren sie. Verspielt, beruhigend, markant oder subtil, immer mit einem modernen Design. Die Sicherheit sowie Einhaltung aller Normen und Vorschriften ist für die Spielelemente von Playcité selbstverständlich.

Die Qualität

Wir kombinieren die besten Materialien, die auch kontinuierlich getestet werden. Wir schöpfen aus zwei Quellen, auf der einen Seite aus unserer langjährigen Erfahrung und andererseits aus dem permanenten Bemühen die Materialien weiterzuentwickeln. Nur das Beste, hinsichtlich Funktion, Widerstandsfähigkeit und natürlich des Preises, wird von uns ausgewählt.

Wir schätzen und bewundern unsere Städte, also versuchen wir sie aktiver und schöner zu gestalten, wo immer sie sich auch befinden.

Juego

Jugar es una de las necesidades básicas del niño, hoy en día se hace más necesario que nunca jugar al aire libre para combatir el sedentarismo que provoca la dominación de la televisión, las redes sociales y los nuevos hábitos de vida. No olvidemos que cada día hay más niños obesos en las sociedades desarrolladas. Los terrenos de juegos públicos son un lugar de encuentro para personas de diferentes generaciones y grupos sociales, allí es donde se crean relaciones tan importantes para todas las personas y, consecuentemente, se forma la identidad del lugar. El movimiento activo en lugar de entretenimiento pasivo, un espacio que no ofrece soluciones hechas, si no que inspira a crear las suyas propias. La educación hacía la actitud mental positiva, la diversión compartida y la cooperación con otros; proporcionar espacios lúdicos que fomenten el desarrollo tanto físico, como de la personalidad equilibrada del niño, donde pueda hacer ejercicio divirtiéndose, donde pueda relacionarse con otros niños y desarrollar sus habilidades sociales y psicomotrices al aire libre eso es la ambición de la marca Playcité.

Generación

Playcité no piensa sólo en los niños, quiere ofrecer un equipamiento también a los adolescentes, adultos y personas mayores. Los niños viven sus cuentos de hadas bajo los castaños, los adolescentes prueban sus habilidades urbanas, los adultos abandonan el gimnasio aburrido y a las personas mayores se les olvida el significado de la palabra "sedentarismo". El objetivo de Playcité es proporcionar un espacio urbano activo dondequiera.

Diseño

Un área de juegos no es sólo un conjunto de elementos más o menos funcionales, sino que constituye un elemento importante del entorno urbano. Un diseño distintivo que cumpla con todos los criterios funcionales y de seguridad aporta también un valor estético innegable. El diseño de calidad forma una parte no despreciable en la creación del gusto y de la percepción humana de la estética. Los componentes individuales del juego tanto como los conjuntos deben quedar bien por sí mismos, y en su caso, el diseño debe dar forma al espacio. Sea el juego juguetón, calmante, expresivo o discreto – siempre con un diseño moderno. La seguridad y el cumplimiento con todas las normativas es la característica de todos los elementos de juego Playcité.

Calidad

Combinamos los mejores materiales, los sometemos a pruebas continuamente. Nos basamos en dos fuentes, de una parte en nuestra experiencia de muchos años, de otra parte en uso de materiales innovadores. Eligiendo los mejores materiales y los que ofrecen una mayor durabilidad y funcionalidad, sin perder de vista la seguridad y el precio.

Valoramos a nuestras ciudades e intentamos hacerlas más bonitas dondequiera que estén.

playcité hřiště.cz & mmcité1

Playcité

Playcité is an expanding brand, which was created by combining two successful Czech businesses. mmcité, one of the largest producers of design street furniture in Europe and hřiště.cz, a leading Czech manufacturer of playgrounds and sports fields, merged their activities under the brand playcité with the ambition to introduce and promote the European and non-European markets with Czech designs and quality products aimed mainly at children and recreational activities in public spaces.

Playcité

Playcité ist eine expandierende Handelsmarke, die durch Verbindung zweier erfolgreicher tschechischer Unternehmen entstanden ist. mmcité, einer der größten Produzenten von Design-Stadtmöbiliar in Europa und hriste.cz, der führende tschechische Kinderspielplatz- und Sportplatzausstatter, haben ihre Aktivitäten unter der Marke playcité zusammengeschlossen. Sie wollen auf dem europäischen und auch außereuropäischen Markt das tschechische Design und die hochwertigen Produkte, die vor allem auf Kinder- und Freizeitaktivitäten in öffentlichen Räumen gerichtet sind, vorstellen und durchsetzen.

Playcité

Playcité es una marca comercial que está expandiendo rápidamente. Playcité nació de la unión de dos empresas checas exitosas. La empresa mmcité, una de las mayores fabricantes de mobiliario urbano de diseño en Europa y la empresa HŘIŠTĚ.CZ - el fabricante más importante de juegos infantiles y campos deportivos en la República Checa juntaron sus actividades bajo la marca playcité con la ambición de presentar y propagar el diseño y los productos de calidad de origen checo tanto en los mercados europeos como en los mercados fuera de Europa. Los productos se enfocan principalmente en los niños y en el espacio público.



www.playcite.eu

index

playcité

08 – 29 • rob roy

30 – 59 • rob roy natura

60 – 97 • pipe age

98 – 107 • dikulo

108 – 119 • tay play

120 – 129 • gemo

130 – 149 • minio

150 – 163 • moveo

fitness

164 – 183 • factory

184 – 193 • bía natura

parkour

194 – 201 • flux



A young girl with long dark hair, wearing a dark patterned jacket and blue jeans, is sitting on a high horizontal metal bar of the playground structure. She is looking down and appears to be resting or observing.

A young boy with glasses, wearing a dark jacket and patterned pants, is climbing a side panel of the structure. He is holding onto a horizontal bar and looking towards the camera.

A smaller child, wearing a yellow jacket, is visible lower down on the structure, reaching for a blue handle on a rope ladder.



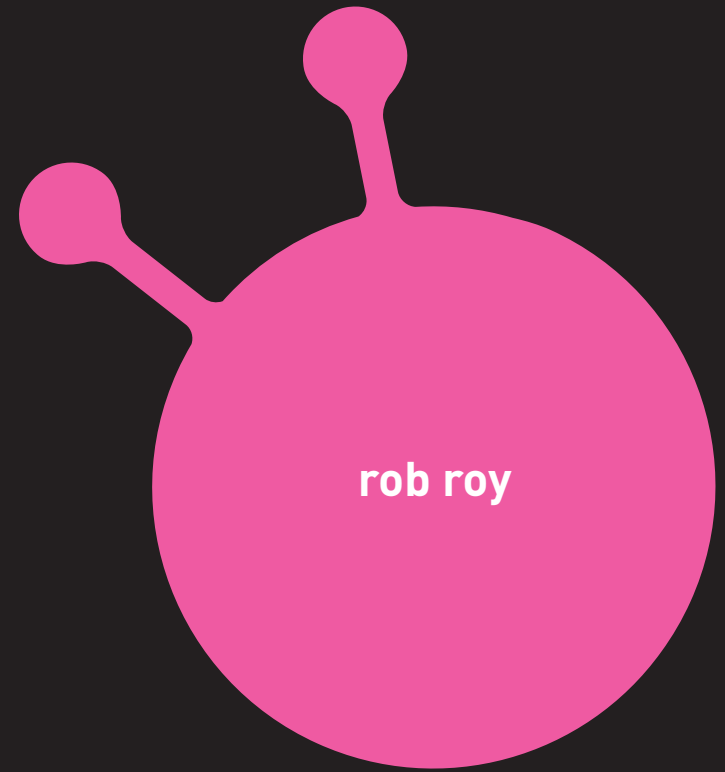

rob roy



10 11
rob roy



rob roy



alroy 15



selroy 15



mungo 16



gall 17



lanark 18



harkin 18



hagan 19



oran 20



tormod 20

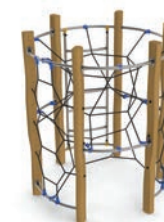

calum 21



genet 21



nobyn 22



galbyn 22



lonbyn 23



erse 23



24 ewan



24 effie



25 eran



25 flan



26 flanap



26 flantor



27 innis



27 edryd

rob roy

EN

Rob Roy is a product line with functional design, where each part has its function and use. It combines aesthetic and qualitative benefits of acacia wood with advantages of high performance industrial materials. Its distinctive appearance is based on the contrast of organic acacia trunk lines and exact shapes of plastic and steel parts. Rob Roy is designed to be resistant to weather and normal wear and tear.

The bearing structure is made of acacia shaped prisms 100 x 150 mm, entertainment attractions of hot-dip galvanized steel pipes, HDPE plastic sheets, ropes with steel core, galvanized strength chains, stainless steel slides. Stainless steel fasteners, joints covers. Anchoring into concrete footings.

DE

Rob Roy ist eine Produktionsreihe mit einem Funktionsdesign, wo jedes Teil eine Funktion und Verwendung hat. Diese Reihe verbindet ästhetische und qualitative Vorteile des Akazienholzes mit den Vorteilen von hochwiderstandsfähigen industriellen Materialien. Die einzigartige Gestalt entsteht aus dem Kontrast der organischen Linien der Akazienstämme und den exakten Kunststoff- und Stahlformen. Rob Roy ist so konzipiert, dass es witterungsbeständig ist und die Abnutzung und den Verschleiß mindert.

Die Tragkonstruktion besteht aus Akazienholzstreben 100 x 150 mm, das Spielelement aus feuerverzinkten Stahlrohren, Kunststoffplatten HDPE, Herkulesseilen, galvanisierten Ketten, Edelstahlrutschen, Edelstahl-Verbindungsmaterialien und Abdeckkappen. Verankerung der Konstruktionsteile im Betonfundament.

ES

Rob Roy es una línea de productos con un diseño funcional, donde cada parte tiene su función y uso. Combina los beneficios estéticos y cualitativos de la madera de acacia con ventajas de los materiales industriales de alta durabilidad. Su aspecto distintivo se basa en el contraste de las líneas orgánicas de troncales de acacia y formas exactas de las piezas de plástico y acero. Rob Roy está diseñado para ser resistente a la intemperie y al desgaste por el uso habitual.

La estructura portante es de prismas de acacia de 100 x 150 mm, elementos de juegos de tubos de acero galvanizado por inmersión en caliente, láminas de plástico HDPE, cuerdas con núcleo de acero, cadenas galvanizadas de resistencia, toboganes de acero inoxidable. Tornillería de acero inoxidable y tapones de seguridad. Anclaje en pie de hormigón.





alroy



selroy

14 15
rob roy



* topsoil, tamped area
Gras, feste Oberfläche
césped, superficie apisonada

alroy / RR-0139-00

Climbing frame with a slide
Kletterelement mit Rutsche
Torre tobogán con trepa y muro de escalada

age group / altersgruppe / grupo de edad: 3–14
dimensions / gröÙe / dimensiones (m): 2,8 x 1,2 x 2,4
required area / benötigte fläche / superficie necesaria: 6,3 x 4,2
minimum shock-absorbing surface (sq m) / aufpralldämmende minimale oberfläche / área de seguridad (m²): 21*
maximum fall height / maximale fallhöhe / altura máxima de caída (m): 0,95
number of users / anzahl der nutzer / número de usuarios recomendado: 5

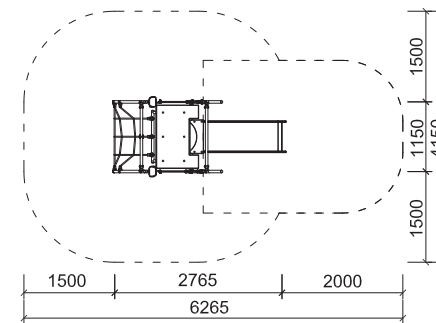

selroy / RR-0149-00

Climbing frame with a roof and a slide
Überdachtes Kletterelement mit Rutsche
Torre tobogán cubierta por un techo con trepa y muro de escalada

age group / altersgruppe / grupo de edad: 3–14
dimensions / gröÙe / dimensiones (m): 2,8 x 1,2 x 2,4
required area / benötigte fläche / superficie necesaria: 6,3 x 4,2
minimum shock-absorbing surface (sq m) / aufpralldämmende minimale oberfläche / área de seguridad (m²): 21*
maximum fall height / maximale fallhöhe / altura máxima de caída (m): 0,95
number of users / anzahl der nutzer / número de usuarios recomendado: 5

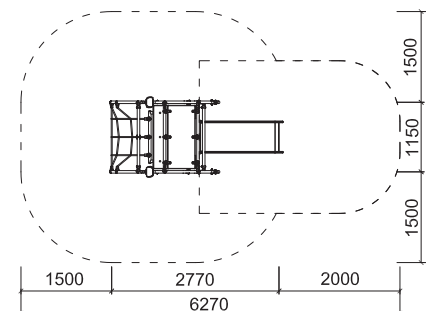

rob roy



mungo / RR-0056-00

Climbing frame with a slide

Kletterelement mit Rutsche

Torre tobogán con muro de escalada

age group / altersgruppe / grupo de edad: 3–14

dimensions / gröÙe / dimensiones (m): 3,7 x 1,9 x 3,3

required area / benötigte fläche / superficie necesaria: 7,3 x 5,0

minimum shock-absorbing surface (sq m) / aufpralldämmende minimale oberfläche / área de seguridad (m²): 25,3

maximum fall height / maximale fallhöhe / altura máxima de caída (m): 2,3

number of users / anzahl der nutzer / número de usuarios recomendado: 4

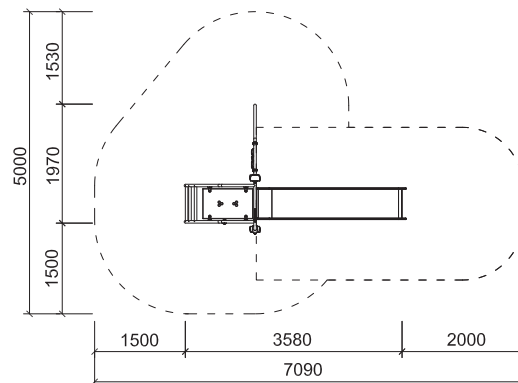



gall



16 17
rob roy



gall / RR-0060-00

Climbing frame

Kletterelement

Conjunto de trepas, escalada y equilibrio

age group / altersgruppe / grupo de edad: 3–14

dimensions / gröÙe / dimensiones (m): 5,1 x 6,9 x 3,7

required area / benötigte fläche / superficie necesaria: 8,6 x 9,9

minimum shock-absorbing surface (sq m) / aufpralldämmende minimale oberfläche /

área de seguridad (m²): 63,8

maximum fall height / maximale fallhöhe / altura máxima de caída (m): 2,8

number of users / anzahl der nutzer / número de usuarios recomendado: 20

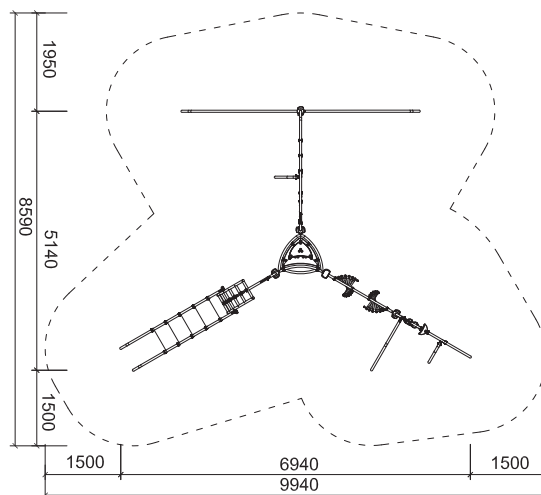

rob roy



lanark / RR-0054-00

Climbing frame
Kletterelement
Conjunto de trepas, escalada y equilibrio

age group / altersgruppe / grupo de edad: **3-14**
 dimensions / gröÙe / dimensiones (m): **4,1 x 3,6 x 3,7**
 required area / benötigte fläche / superficie necesaria: **8,1 x 6,7**
 minimum shock-absorbing surface (sq m) / aufpralldämmende minimale oberfläche /
 área de seguridad (m²): **45,4**
 maximum fall height / maximale fallhöhe / altura máxima de caída (m): **2,8**
 number of users / anzahl der nutzer / número de usuarios recomendado: **14**

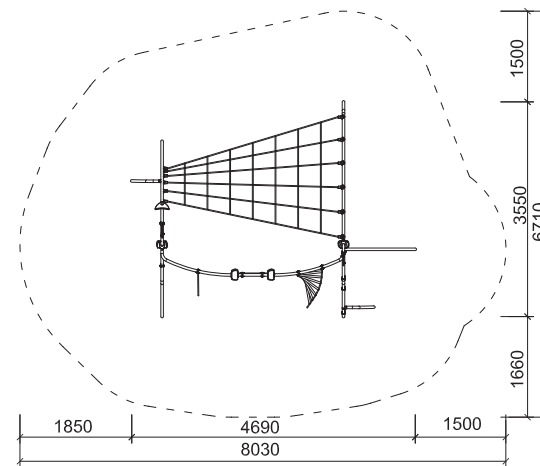

harkin / RR-0106-00

Climbing frame
Kletterelement
Conjunto de trepas, escalada y equilibrio

age group / altersgruppe / grupo de edad: **3-14**
 dimensions / gröÙe / dimensiones (m): **4,1 x 3,8 x 3,3**
 required area / benötigte fläche / superficie necesaria: **7,1 x 7,1**
 minimum shock-absorbing surface (sq m) / aufpralldämmende minimale oberfläche /
 área de seguridad (m²): **35,0**
 maximum fall height / maximale fallhöhe / altura máxima de caída (m): **2,3**
 number of users / anzahl der nutzer / número de usuarios recomendado: **9**

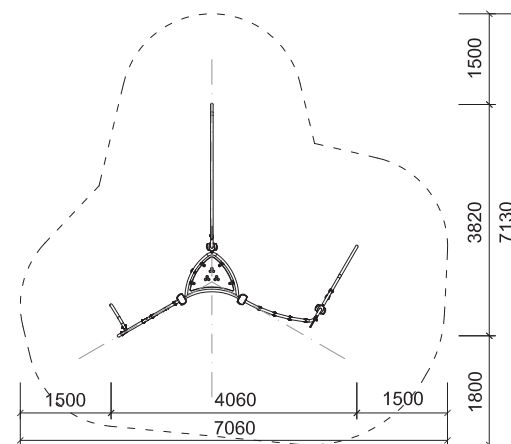



18 19
rob roy



hagan / RR-0105-00

Climbing frame
Kletterelement
Conjunto de trepa

age group / altersgruppe / grupo de edad: 3–14

dimensions / gröÙe / dimensiones (m): 2,3 x 4,2 x 3,3

required area / benötigte fläche / superficie necesaria: 5,8 x 7,2

minimum shock-absorbing surface (sq m) / aufpralldämmende minimale oberfläche / área de seguridad (m²): 30,0

maximum fall height / maximale fallhöhe / altura máxima de caída (m): 2,3

number of users / anzahl der nutzer / número de usuarios recomendado: 9

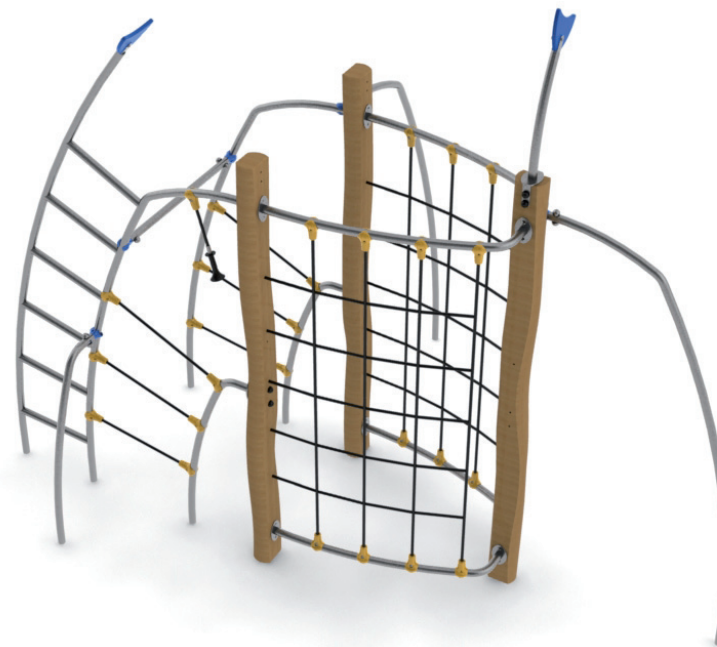
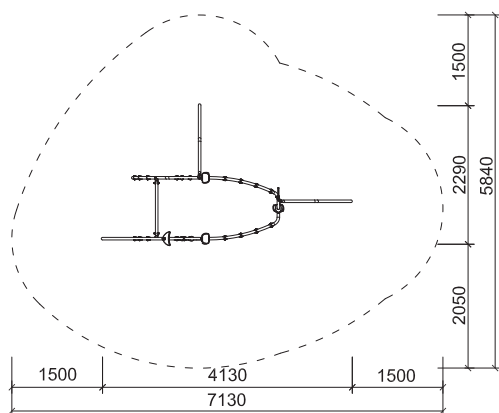

rob roy



oran

oran / RR-0107-00

Climbing frame
Kletterelement
Conjunto de trepa y equilibrio

age group / altersgruppe / grupo de edad: **3-14**
 dimensions / gröÙe / dimensiones (m): **3,6 x 2,5 x 3,3**
 required area / benötigte fläche / superficie necesaria: **6,7 x 6,0**
 minimum shock-absorbing surface (sq m) / aufpralldämmende minimale oberfläche /
 área de seguridad (m²): **30,0**
 maximum fall height / maximale fallhöhe / altura máxima de caída (m): **2,3**
 number of users / anzahl der nutzer / número de usuarios recomendado: **7**

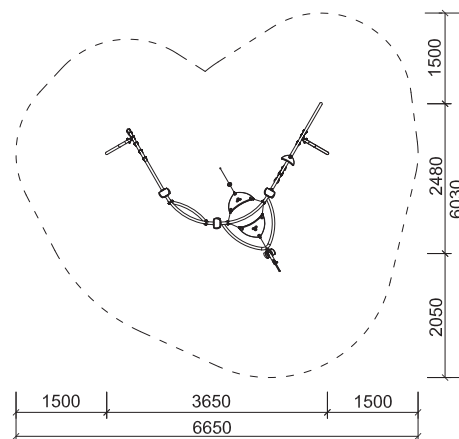

tormod

tormod / RR-0057-00

Climbing frame
Kletterelement
Conjunto de trepa, escalada y equilibrio

age group / altersgruppe / grupo de edad: **3-14**
 dimensions / gröÙe / dimensiones (m): **2,9 x 1,8 x 3,7**
 required area / benötigte fläche / superficie necesaria: **6 x 4,8**
 minimum shock-absorbing surface (sq m) / aufpralldämmende minimale oberfläche /
 área de seguridad (m²): **26,0**
 maximum fall height / maximale fallhöhe / altura máxima de caída (m): **2,3**
 number of users / anzahl der nutzer / número de usuarios recomendado: **5**

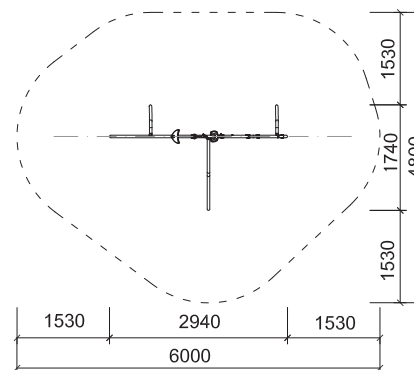



calum



genet

20 21
rob roy



calum / RR-0140-00

Circular climbing frame

Kletterelement – Kreis

Estructura de trepa circular

age group / altersgruppe / grupo de edad: 3–14

dimensions / gröÙe / dimensiones (m): 2,2 x 2,2 x 2,4

required area / benötigte fläche / superficie necesaria: 6,2 x 6,2

minimum shock-absorbing surface (sq m) / aufpralldämmende minimale oberfläche / área de seguridad (m²): 30,2

maximum fall height / maximale fallhöhe / altura máxima de caída (m): 2,3

number of users / anzahl der nutzer / número de usuarios recomendado: 8

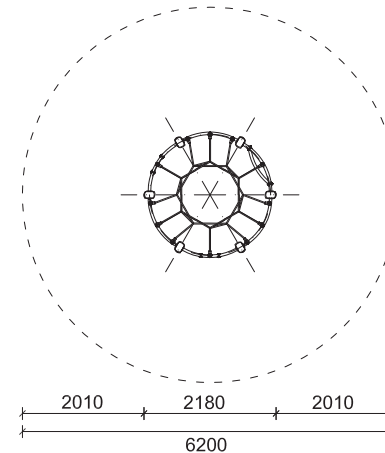

genet / RR-0119-00

Climbing frame – funnel

Kletterelement – Trichter

Estructura de trepa – Embudo

age group / altersgruppe / grupo de edad: 3–14

dimensions / gröÙe / dimensiones (m): 4,2 x 3,6 x 2,5

required area / benötigte fläche / superficie necesaria: 6,2 x 6,2

minimum shock-absorbing surface (sq m) / aufpralldämmende minimale oberfläche / área de seguridad (m²): 31,0

maximum fall height / maximale fallhöhe / altura máxima de caída (m): 2,3

number of users / anzahl der nutzer / número de usuarios recomendado: 9

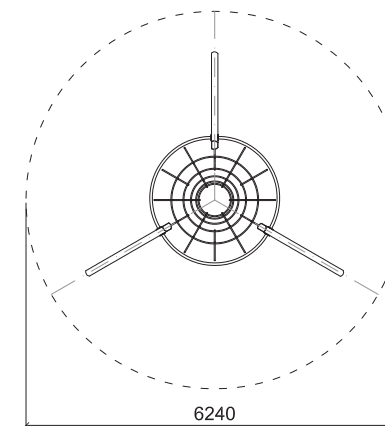

rob roy



nobyn



gabyn

nobyn / RR-0109-00

Climbing frame
Kletterelement
Estructura de trepa, escalada y equilibrio

age group / altersgruppe / grupo de edad: **3-14**
 dimensions / gröÙe / dimensiones (m): **1,9 x 3,8 x 2,2**
 required area / benötigte fläche / superficie necesaria: **6,8 x 4,9**
 minimum shock-absorbing surface (sq m) / aufpralldämmende minimale oberfläche / área de seguridad (m²): **25,0***
 maximum fall height / maximale fallhöhe / altura máxima de caída (m): **1,0**
 number of users / anzahl der nutzer / número de usuarios recomendado: **6**

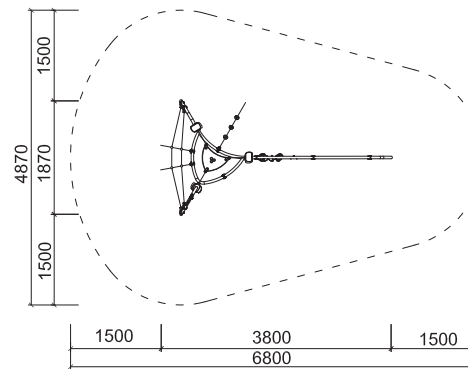

gabyn / RR-0136-00

Climbing frame
Kletterelement
Estructura de trepa y equilibrio

age group / altersgruppe / grupo de edad: **3-14**
 dimensions / gröÙe / dimensiones (m): **4,7 x 4,0 x 1,6**
 required area / benötigte fläche / superficie necesaria: **7,7 x 7,0**
 minimum shock-absorbing surface (sq m) / aufpralldämmende minimale oberfläche / área de seguridad (m²): **37,0***
 maximum fall height / maximale fallhöhe / altura máxima de caída (m): **0,95**
 number of users / anzahl der nutzer / número de usuarios recomendado: **5**

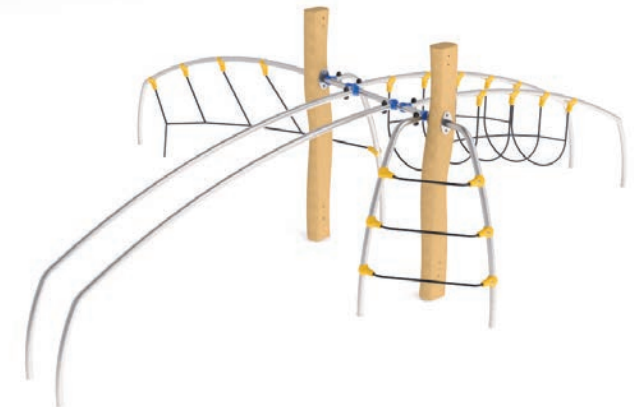
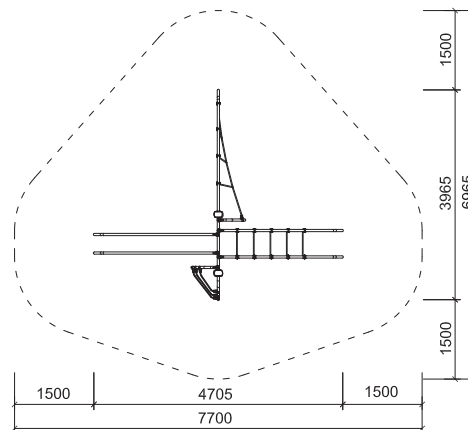



lonbyn



erse

22 23
rob roy



* topsoil, tamped area
Gras, feste Oberfläche
césped, superficie apisonada

lonbyn / RR-0137-00

Climbing frame
Kletterelement
Estructura de trepa, escalada y equilibrio

age group / altersgruppe / grupo de edad: 3–14
dimensions / gröÙe / dimensiones (m): 4,0 x 2,4 x 1,6
required area / benötigte fläche / superficie necesaria: 7,0 x 5,4
minimum shock-absorbing surface (sq m) / aufpralldämmende minimale oberfläche / área de seguridad (m²): 28,0*
maximum fall height / maximale fallhöhe / altura máxima de caída (m): 0,95
number of users / anzahl der nutzer / número de usuarios recomendado: 5

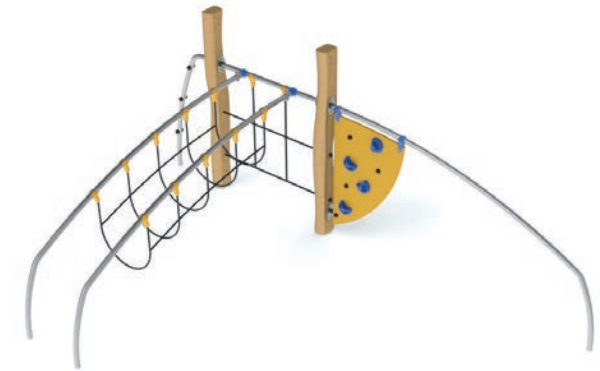
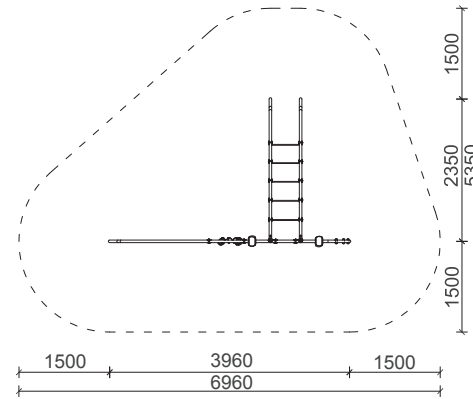

erse / RR-0055-00

Balance skateboard
Balancier-Skateboard
Monopatín de equilibrio

age group / altersgruppe / grupo de edad: 3–14
dimensions / gröÙe / dimensiones (m): 0,9 x 2,6 x 3,7
required area / benötigte fläche / superficie necesaria: 6,0 x 2,6
minimum shock-absorbing surface (sq m) / aufpralldämmende minimale oberfläche / área de seguridad (m²): 12,7
maximum fall height / maximale fallhöhe / altura máxima de caída (m): 1,0
number of users / anzahl der nutzer / número de usuarios recomendado: 1

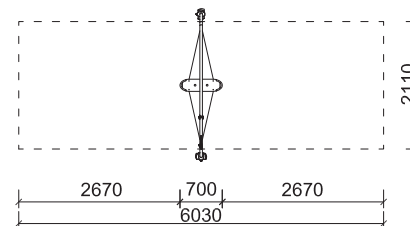

rob roy



ewan / RR-0059-00

Chain swing
Kettenschaukel
Pórtico de columpio con dos asientos

age group / altersgruppe / grupo de edad: **3-14**
dimensions / gröÙe / dimensiones (m): **1,8 x 3,1 x 2,7**
required area / benötigte fläche / superficie necesaria: **8,1 x 3,1**
minimum shock-absorbing surface (sq m) / aufpralldämmende minimale oberfläche / área de seguridad (m²): **27,4**
maximum fall height / maximale fallhöhe / altura máxima de caída (m): **1,5**
number of users / anzahl der nutzer / número de usuarios recomendado: **2**

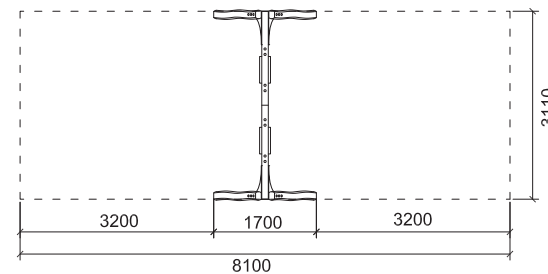

effie / RR-0058-00

Group swing
Gruppenschaukel
Columpio de grupo

age group / altersgruppe / grupo de edad: **3-14**
dimensions / gröÙe / dimensiones (m): **1,8 x 3,1 x 2,7**
required area / benötigte fläche / superficie necesaria: **8,1 x 3,1 m**
minimum shock-absorbing surface (sq m) / aufpralldämmende minimale oberfläche / área de seguridad (m²): **27,4**
maximum fall height / maximale fallhöhe / altura máxima de caída (m): **1,5**
number of users / anzahl der nutzer / número de usuarios recomendado: **6**

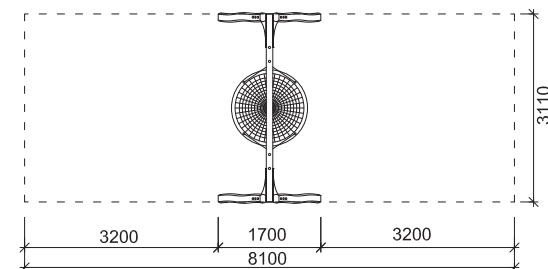



eran



24 25
rob roy



* topsoil, tamped area
Gras, feste Oberfläche
césped, superficie apisonada

eran / RR-0138-00

Group swing – Nest
Gruppen Vogelneest-Schaukel
Columpio de grupo – Nido

age group / altersgruppe / grupo de edad: 3–14
dimensions / gröÙe / dimensiones (m): 4,2 x 1,4 x 1,7
required area / benötigte fläche / superficie necesaria: 4,2 x 5,6
minimum shock-absorbing surface (sq m) / aufpralldämmende minimale oberfläche / área de seguridad (m²): 15,0*
maximum fall height / maximale fallhöhe / altura máxima de caída (m): 0,95
number of users / anzahl der nutzer / número de usuarios recomendado: 6

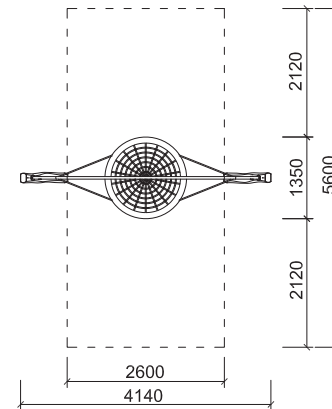

flan / RR-0135-00

Beam
Schwebebalken
Barra de equilibrio

age group / altersgruppe / grupo de edad: 3–14
dimensions / gröÙe / dimensiones (m): 3,4 x 0,2 x 0,3
required area / benötigte fläche / superficie necesaria: 6,4 x 3,2
minimum shock-absorbing surface (sq m) / aufpralldämmende minimale oberfläche / área de seguridad (m²): 0,0
maximum fall height / maximale fallhöhe / altura máxima de caída (m): 0,30
number of users / anzahl der nutzer / número de usuarios recomendado: 2

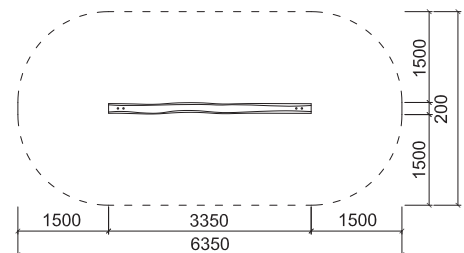

rob roy



flanap



flantor

flanap / RR-0134-00

Spring beam
Schwebebalken auf Federn
Barra de equilibrio – muelles

age group / altersgruppe / grupo de edad: **3–14**
 dimensions / gröÙe / dimensiones (m): **3,4 x 0,2 x 0,5**
 required area / benötigte fläche / superficie necesaria: **6,4 x 3,2**
 minimum shock-absorbing surface (sq m) / aufpralldämmende minimale oberfläche /
 área de seguridad (m²): **0,0**
 maximum fall height / maximale fallhöhe / altura máxima de caída (m): **0,5**
 number of users / anzahl der nutzer / número de usuarios recomendado: **2**

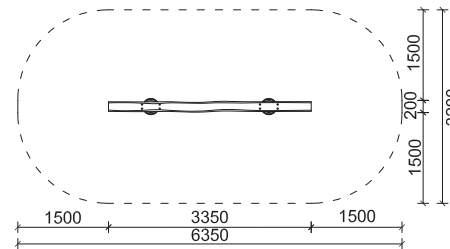

flantor / RR-0133-00

Combined beam
Schwebebalken mit Kletterelement
Barra de equilibrio con trepador

age group / altersgruppe / grupo de edad: **3–14**
 dimensions / gröÙe / dimensiones (m): **3,4 x 0,9 x 1,1**
 required area / benötigte fläche / superficie necesaria: **6,4 x 3,9**
 minimum shock-absorbing surface (sq m) / aufpralldämmende minimale oberfläche /
 área de seguridad (m²): **20,0***
 maximum fall height / maximale fallhöhe / altura máxima de caída (m): **0,95**
 number of users / anzahl der nutzer / número de usuarios recomendado: **3**

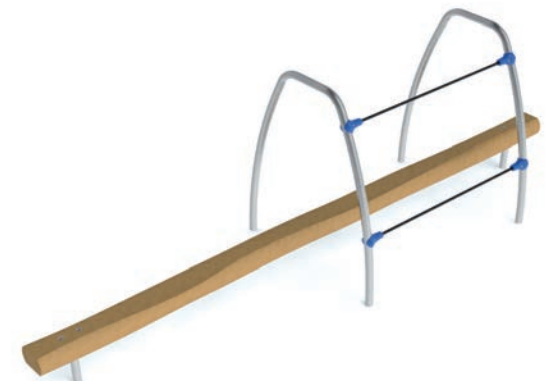
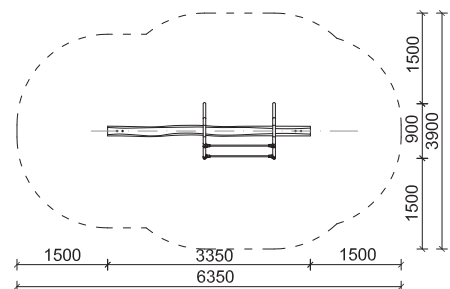



innis

innis / RR-0108-00

Horizontal bar
Reck
Barra horizontal

age group / altersgruppe / grupo de edad: **3-14**
 dimensions / gröÙe / dimensiones (m): **2,9 x 1,7 x 2,2**
 required area / benötigte fläche / superficie necesaria: **5,9 x 4,7**
 minimum shock-absorbing surface (sq m) / aufspralldämmende minimale oberfläche / área de seguridad (m²): **20,0***
 maximum fall height / maximale fallhöhe / altura máxima de caída (m): **0,95**
 number of users / anzahl der nutzer / número de usuarios recomendado: **3**



edryd

26 27
rob roy



* topsoil, tamped area
Gras, feste Oberfläche
césped, superficie apisonada

edryd / RR-0122-00

Rocker see-saw
Wippe
Vaivén

age group / altersgruppe / grupo de edad: **3-14**
 dimensions / gröÙe / dimensiones (m): **4,0 x 0,2 x 0,7**
 required area / benötigte fläche / superficie necesaria: **6,0 x 2,4**
 minimum shock-absorbing surface (sq m) / aufspralldämmende minimale oberfläche / área de seguridad (m²): **13,0***
 maximum fall height / maximale fallhöhe / altura máxima de caída (m): **0,95**
 number of users / anzahl der nutzer / número de usuarios recomendado: **2**

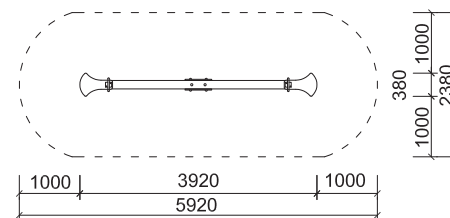
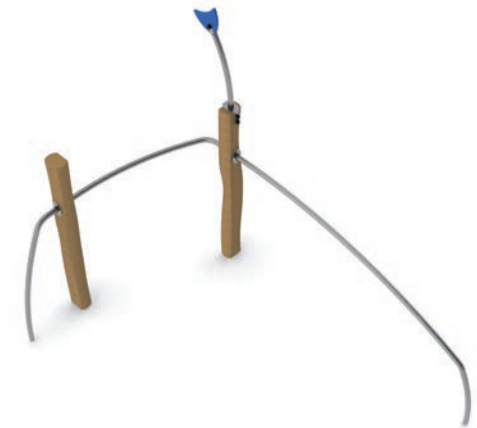
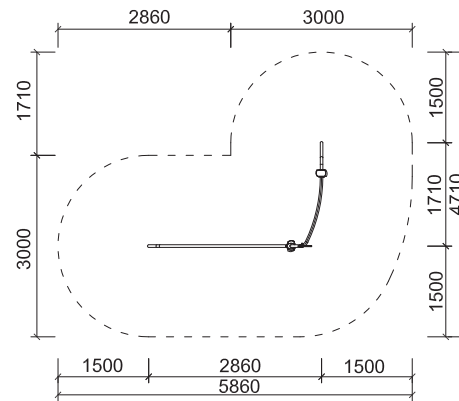

references









rob roy natura

rob roy

natura



tovrin 1 37



tovrin 2 37

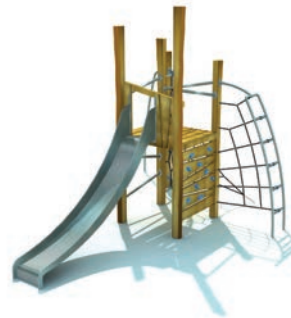

tovrin 3 38



tovrin 4 38



tovrin 5 39



tovrin 6 39



tovdur 1 40



tovdur 2 41

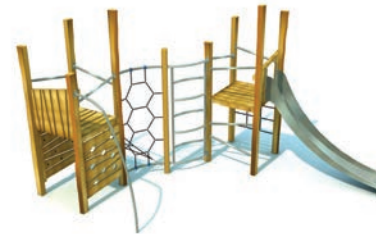

tovdur 3 41



tovdur 4 42



tovdur 6 42



tovdur 5 43



torid 2 44



torid 3 45



torid 4 46



46 torid 5

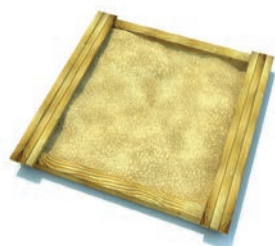

47 sandal 2

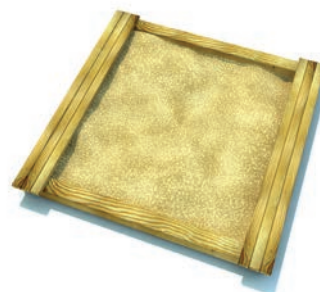

47 sandal 1



48 plat 1



48 plat 2



49 petid 1



49 petid 2



50 feryl 1



50 feryl 2



51 plesen 1



51 plesen 2



52 sandril 1



52 edna



53 rampal 1



53 rampal 2

rob roy

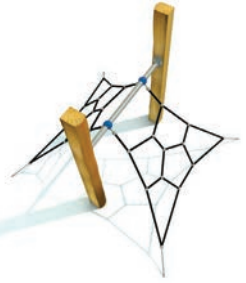

rampal 3 54



rampal 4 54



rampal 5 55



pedal 55



ram 56



horse 56



dog 57



rob roy

natura

EN

Rob Roy Natura is a versatile system of simple natural look. Systems are well-arranged so that each part can be used actively. It comes from classic play sets, but the overall impression is modern; in combination of wood and steel, with simple lines, without unnecessary ornaments and motifs. Due to the quality of the materials used it is resistant to weather and normal wear and tear.

The bearing structure is made of acacia shaped prisms of 100 x 150 mm, play sets of hot-dip galvanized steel pipes, ropes with steel core, galvanized strength chains, stainless steel slides. Stainless steel fasteners, joints covers. Anchoring into concrete footings.

DE

Rob Roy Natura ist ein variables System mit einem einfachen und natürlichen Konzept. Die Bauelemente sind übersichtlich und alle einzelnen Teile können aktiv genutzt werden. Das Baukonzept geht von traditionellen Spielelementen aus, der Gesamteindruck wirkt aber durch die Kombination aus Holz und Stahl, mit einfachen Linien, ohne unnötigen Verzierungen und Motiven, modern. Dank der verwendeten qualitativ hochwertigen Materialien ist die Anlage witterungsbeständig und Abnutzung und Verschleiß werden minimiert.

Die Tragkonstruktion besteht aus Akazienholzstreben 100 x 150 mm, das Spielelement aus feuerverzinkten Stahlrohren, Kunststoffplatten HDPE, Herkulesseilen, galvanisierten Ketten, Edelstahlrutschen, Edelstahl-Verbindungsmaterialien und Abdeckkappen. Verankerung der Konstruktionsteile im Betonfundament.

ES

Rob Roy Natura es un sistema versátil de aspecto natural. Los sistemas cuentan con una disposición clara para que cada parte pueda utilizarse de forma activa. El concepto viene de conjuntos de juegos clásicos, pero la impresión general es moderna; la combinación de madera y acero, con líneas simples, sin adornos innecesarios. Debido a la calidad de los materiales utilizados es resistente a la intemperie y el desgaste por uso habitual.

La estructura portante es de prismas de acacia de 100 x 150 mm, elementos de juego fabricados de tubos de acero galvanizado por inmersión en caliente, cuerdas con núcleo de acero, cadenas galvanizadas de resistencia, toboganes de acero inoxidable. Tornillería de acero inoxidable y tapones de seguridad. Anclaje en pie de hormigón.





tovrin 1

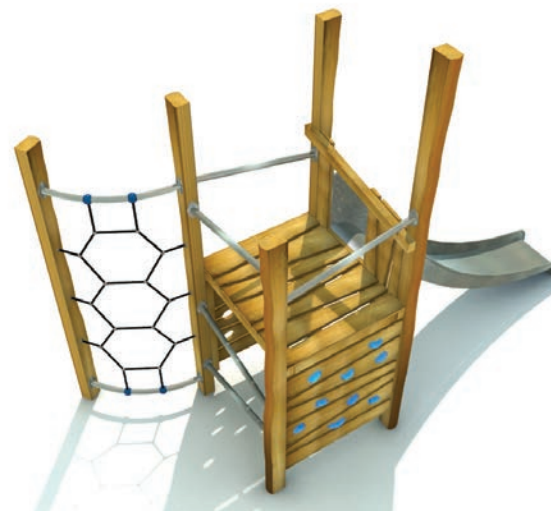

tovrin 2

RR tovrin 1 / RR-0320-00

Tower with a roof and a slide
 Türme mit Dach und Rutsche
 Torre techada con tobogán

age group / altersgruppe / grupo de edad: **3-14**
 dimensions / gröÙe / dimensiones (m): **2,3 x 3,7 x 3,5**
 required area / benötigte fläche / superficie necesaria: **4,9 x 7,0**
 minimum shock-absorbing surface (sq m) / aufpralldämmende minimale oberfläche / área de seguridad (m²): **25**
 maximum fall height / maximale fallhöhe / altura máxima de caída (m): **1,5**
 number of users / anzahl der nutzer / número de usuarios recomendado: **4**

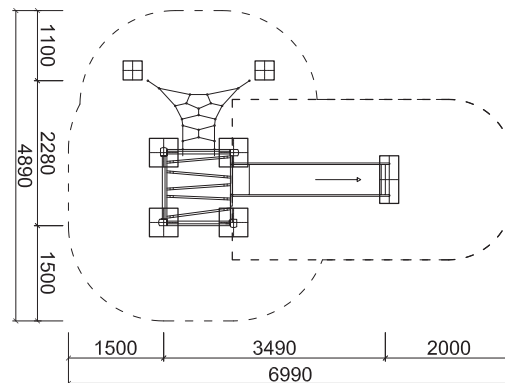

RR tovrin 2 / RR-0321-00

Tower with a slide and net
 Turm mit Rutsche und Netz
 Torre tobogán con trepa

age group / altersgruppe / grupo de edad: **3-14**
 dimensions / gröÙe / dimensiones (m): **1,7 x 4,4 x 3,5**
 required area / benötigte fläche / superficie necesaria: **5,1 x 8,3**
 minimum shock-absorbing surface (sq m) / aufpralldämmende minimale oberfläche / área de seguridad (m²): **28**
 maximum fall height / maximale fallhöhe / altura máxima de caída (m): **2,3**
 number of users / anzahl der nutzer / número de usuarios recomendado: **5**

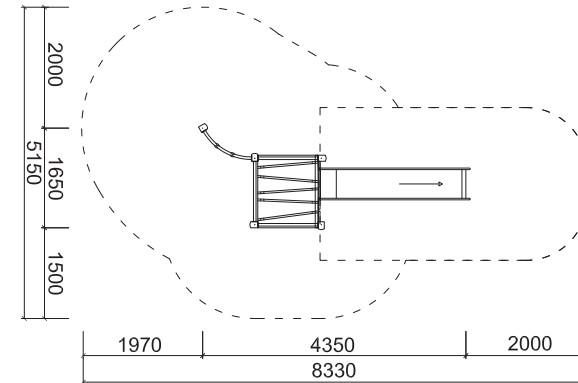

rob roy

natura

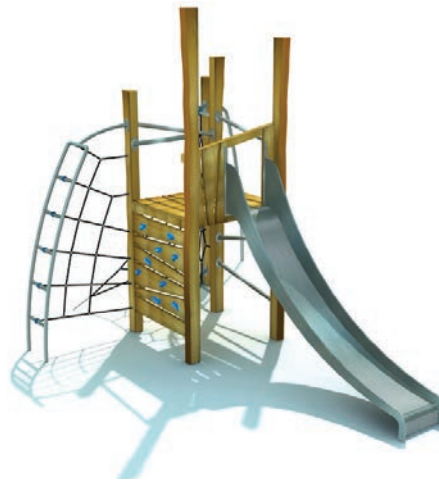

tovrin 3

RR tovrin 3 / RR-0322-00

Tower with a roof, slide, net and a ladder
 Turm mit Dach, Rutsche, Netz und Leiter
 Torre techada con tobogán, trepa y muro de escalada

age group / altersgruppe / grupo de edad: **3-14**
 dimensions / gröÙe / dimensiones (m): **3,8 x 5,0 x 3,5**
 required area / benötigte fläche / superficie necesaria: **7,3 x 9,0**
 minimum shock-absorbing surface (sq m) / aufpralldämmende minimale oberfläche /
 área de seguridad (m²): **38**
 maximum fall height / maximale fallhöhe / altura máxima de caída (m): **2,3**
 number of users / anzahl der nutzer / número de usuarios recomendado: **7**

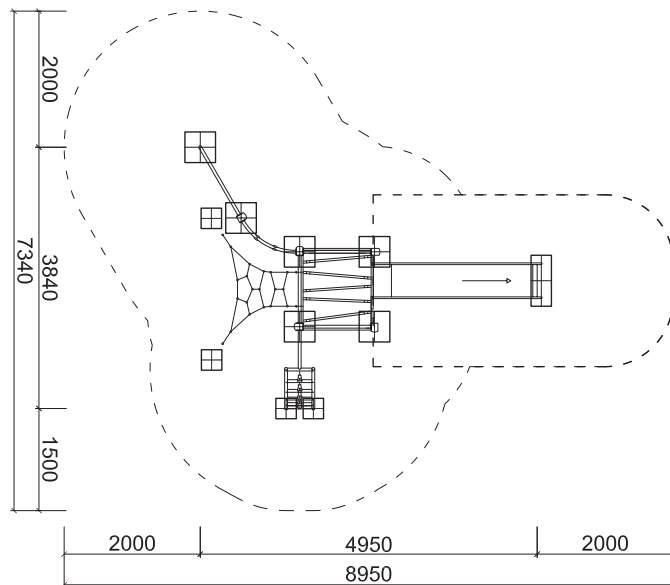

tovrin 4

RR tovrin 4 / RR-0323-00

Tower with a roof and a slide
 Turm mit Dach und Rutsche
 Torre techada con tobogán, trepa y muro de escalada

age group / altersgruppe / grupo de edad: **3-14**
 dimensions / gröÙe / dimensiones (m): **2,0 x 2,8 x 3,0**
 required area / benötigte fläche / superficie necesaria: **4,6 x 6,1**
 minimum shock-absorbing surface (sq m) / aufpralldämmende minimale oberfläche /
 área de seguridad (m²): **21***
 maximum fall height / maximale fallhöhe / altura máxima de caída (m): **0,95**
 number of users / anzahl der nutzer / número de usuarios recomendado: **3**

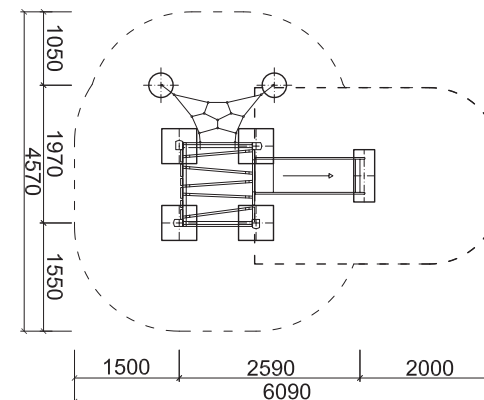



tovrin 5

RR tovrin 5 / RR-0324-00

Low tower with a roof, slide and a horizontal bar
 Niedriger Turm mit Dach, Rutsche und Reck
 Torre techada baja con tobogán y barra horizontal

age group / altersgruppe / grupo de edad: **3-14**
 dimensions / gröÙe / dimensiones (m): **4,3 x 2,8 x 3,0**
 required area / benötigte fläche / superficie necesaria: **6,9 x 6,1**
 minimum shock-absorbing surface (sq m) / aufpralldämmende minimale oberfläche / área de seguridad (m²): **28***
 maximum fall height / maximale fallhöhe / altura máxima de caída (m): **0,95**
 number of users / anzahl der nutzer / número de usuarios recomendado: **5**

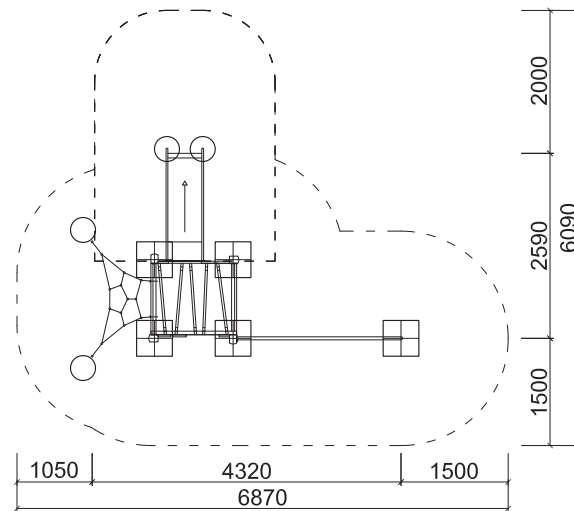

tovrin 6

RR tovrin 6 / RR-0325-00

Low tower with a slide, horizontal bar and a rope wing
 Niedriger Turm mit Rutsche, Reck und Seilelement
 Torre tobogán con barra horizontal y ala de cuerdas

age group / altersgruppe / grupo de edad: **3-14**
 dimensions / gröÙe / dimensiones (m): **4,0 x 5,1 x 3,0**
 required area / benötigte fläche / superficie necesaria: **6,6 x 8,6**
 minimum shock-absorbing surface (sq m) / aufpralldämmende minimale oberfläche / área de seguridad (m²): **32***
 maximum fall height / maximale fallhöhe / altura máxima de caída (m): **0,95**
 number of users / anzahl der nutzer / número de usuarios recomendado: **5**

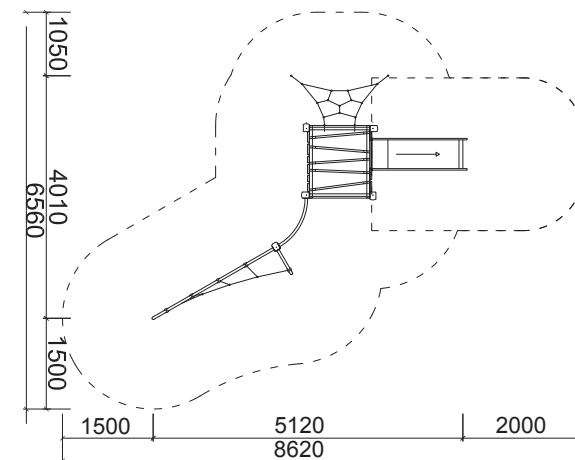

38 39
rob roy
 natura



* topsoil, tamped area
 Gras, feste Oberfläche
 césped, superficie apisonada

rob roy

natura



tovdur 1

RR tovdur 1 / RR-0340-00

Two towers with a slide, bridge, net and a horizontal bar
 Niedriger Turm mit Rutsche, Reck und Seilelement
 Dos torres con tobogán, puente y ala de cuerdas

age group / altersgruppe / grupo de edad: 3-14
dimensions / gröÙe / dimensiones (m): 4,9 x 5,8 x 3,5
required area / benötigte fläche / superficie necesaria: 7,7 x 9,3
minimum shock-absorbing surface (sq m) / aufpralldämmende minimale oberfläche / área de seguridad (m²): 45,0
maximum fall height / maximale fallhöhe / altura máxima de caída (m): 1,5
number of users / anzahl der nutzer / número de usuarios recomendado: 8

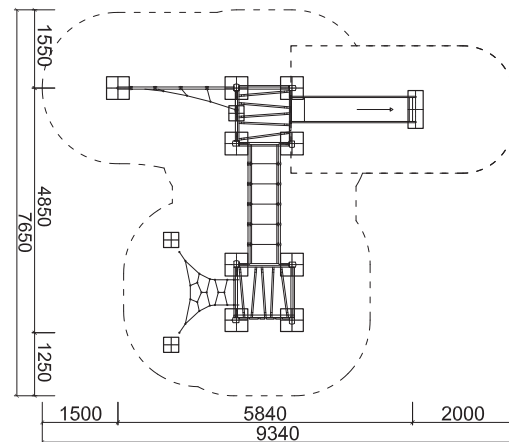



tovdur 2

RR tovdur 2 / RR-0341-00

Two towers with a slide, bridge, net and a horizontal bar
 Zwei Türme mit Rutsche, Brücke, Netz und Reck
 Dos torres con tobogán, puente, trepa y barra horizontal

age group / altersgruppe / grupo de edad: **3-14**
 dimensions / gröÙe / dimensiones (m): **7,9 x 4,0 x 3,5**
 required area / benötigte fläche / superficie necesaria: **11,8 x 7,4**
 minimum shock-absorbing surface (sq m) / aufpralldämmende minimale oberfläche /
 área de seguridad (m²): **50**
 maximum fall height / maximale fallhöhe / altura máxima de caída (m): **2,3**
 number of users / anzahl der nutzer / número de usuarios recomendado: **9**

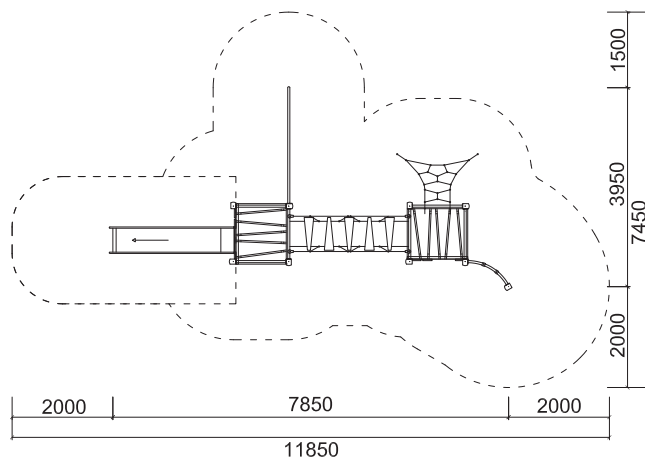

tovdur 3

RR tovdur 3 / RR-0342-00

Two towers with a slide, ribstalls and a net
 Zwei Türme mit Rutsche, Sprossenwand und Netz
 Dos torres con tobogán, espaldera y trepa

age group / altersgruppe / grupo de edad: **3-14**
 dimensions / gröÙe / dimensiones (m): **4,0 x 5,8 x 3,5**
 required area / benötigte fläche / superficie necesaria: **7,5 x 9,1**
 minimum shock-absorbing surface (sq m) / aufpralldämmende minimale oberfläche /
 área de seguridad (m²): **43**
 maximum fall height / maximale fallhöhe / altura máxima de caída (m): **2,3**
 number of users / anzahl der nutzer / número de usuarios recomendado: **9**

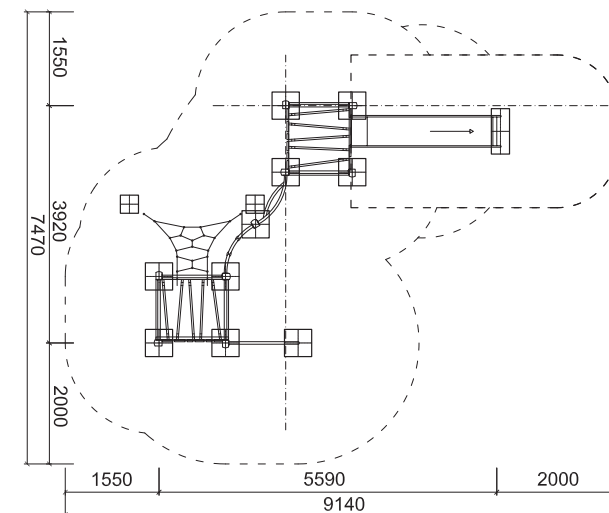

rob roy

natura



RR tovdur 4 / RR-0343-00

Two low towers with a slide, climbs and a bridge
 Zwei niedrige Türme mit Rutsche, Klettermöglichkeiten und Brücke
 Dos torres bajas con tobogán, trepa y puente

age group / altersgruppe / grupo de edad: **3-14**
 dimensions / gröÙe / dimensiones (m): **5,5 x 2,8 x 3,0**
 required area / benötigte fläche / superficie necesaria: **8,0 x 6,1**
 minimum shock-absorbing surface (sq m) / aufpralldämmende minimale oberfläche / área de seguridad (m²): **35***
 maximum fall height / maximale fallhöhe / altura máxima de caída (m): **0,95**
 number of users / anzahl der nutzer / número de usuarios recomendado: **6**

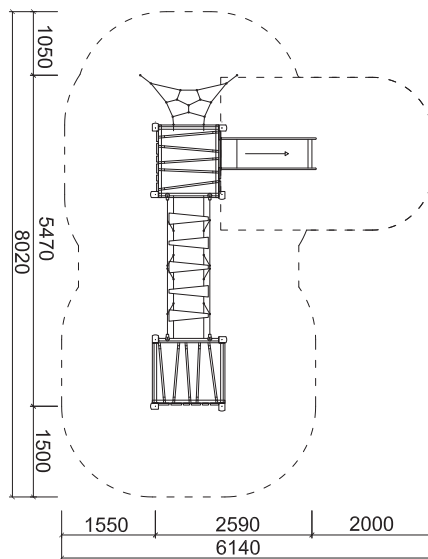

RR tovdur 6 / RR-0345-00

Two low towers with a slide, climbs and horizontal bars
 Zwei niedrige Türme mit Rutsche, Klettermöglichkeiten und Reck
 Dos torres bajas con tobogán, trepa y barras horizontales

age group / altersgruppe / grupo de edad: **3-14**
 dimensions / gröÙe / dimensiones (m): **5,0 x 6,0 x 3,0**
 required area / benötigte fläche / superficie necesaria: **7,9 x 9,5**
 minimum shock-absorbing surface (sq m) / aufpralldämmende minimale oberfläche / área de seguridad (m²): **46***
 maximum fall height / maximale fallhöhe / altura máxima de caída (m): **0,95**
 number of users / anzahl der nutzer / número de usuarios recomendado: **10**

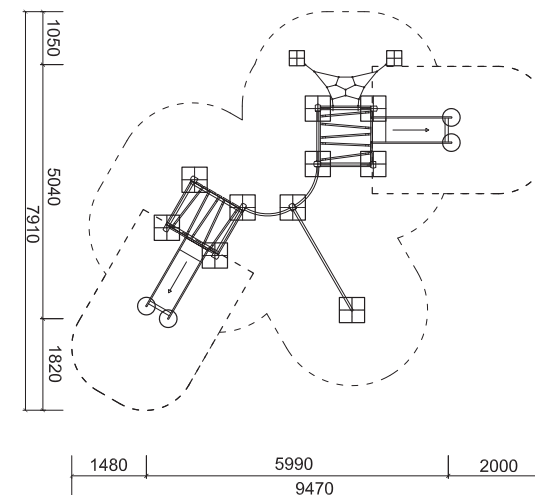



tovdur 5

42 43
rob roy
natura



* topsoil, tamped area
Gras, feste Oberfläche
césped, superficie apisonada

RR tovdur 5 / RR-0344-00

Two low towers with slides, climbs and a bridge
Zwei niedrige Türme mit Rutschen, Klettermöglichkeiten und Brücke
Dos torres bajas con toboganes, trepa y puente

age group/altersgruppe / grupo de edad: 3–14

dimensions / gröÙe / dimensiones (m): 6,3 x 3,5 x 3,0

required area / benötigte fläche / superficie necesaria: 9,6 x 6,5

minimum shock-absorbing surface (sq m) / aufpralldämmende minimale oberfläche / área de seguridad (m²): 40*

maximum fall height / maximale fallhöhe / altura máxima de caída (m): 0,95

number of users / anzahl der nutzer / número de usuarios recomendado: 8

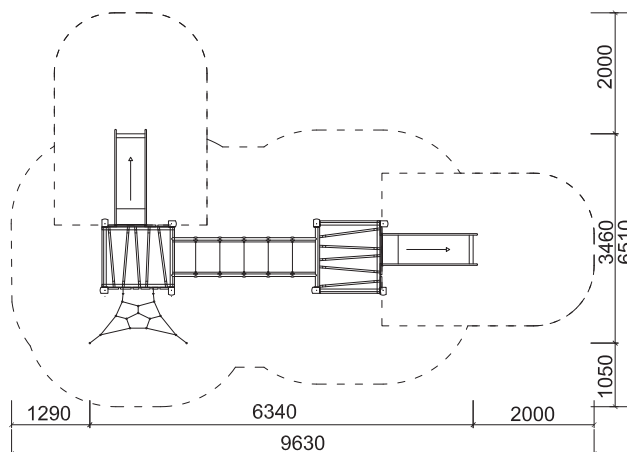

rob roy

natura

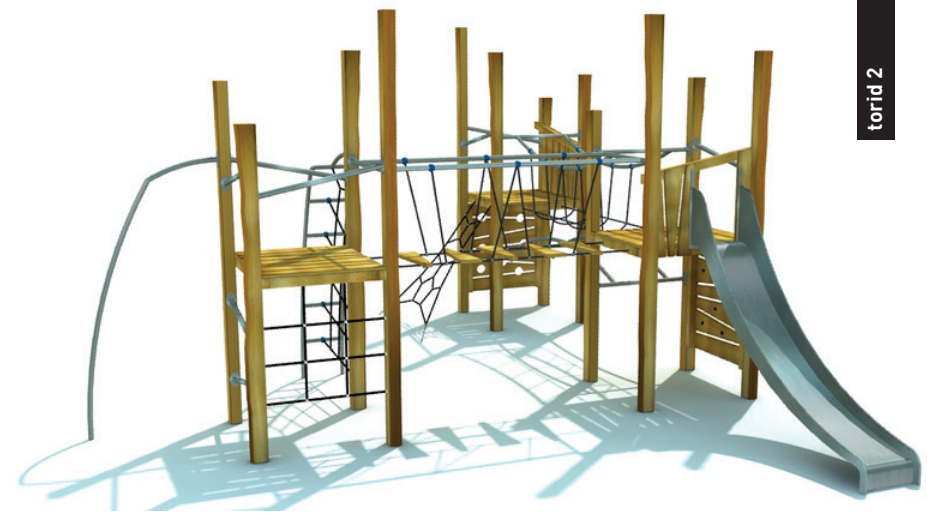

RR torid 2 / RR-0361-00

Three towers with a slide, climbs and bridges

Drei Türme mit Rutsche, Klettermöglichkeiten und Brücken

Tres torres con tobogán, trepas y muros de escalada

age group / altersgruppe / grupo de edad: 3–14

dimensions / gröÙe / dimensiones (m): 5,9 x 7,2 x 3,5

required area / benötigte fläche / superficie necesaria: 9,4 x 10,5

minimum shock-absorbing surface (sq m) / aufpralldämmende minimale oberfläche / área de seguridad (m²): 60

maximum fall height / maximale fallhöhe / altura máxima de caída (m): 2,3

number of users / anzahl der nutzer / número de usuarios recomendado: 17

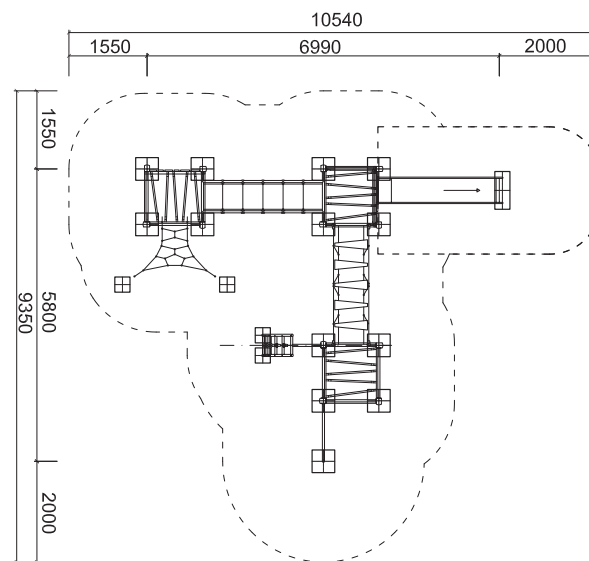



torid 3

44 45
rob roy
natura



* topsoil, tamped area
Gras, feste Oberfläche
césped, superficie apisonada

RR torid 3 / RR-0362-00

Three towers with a slide, climbs, a bridge and horizontal (hand over hand) ladders
Drei Türme mit Rutsche, Klettermöglichkeiten, Brücke und Griffen zum Hangeln
Tres torres con tobogán, trepas y puentes

age group / altersgruppe / grupo de edad: 3-14

dimensions / gröÙe / dimensiones (m): 6,3 x 3,5 x 3,0

required area / benötigte fläche / superficie necesaria: 8,3 x 12,2

minimum shock-absorbing surface (sq m) / aufpralldämmende minimale oberfläche / área de seguridad (m²): 73*

maximum fall height / maximale fallhöhe / altura máxima de caída (m): 2,3

number of users / anzahl der nutzer / número de usuarios recomendado: 14

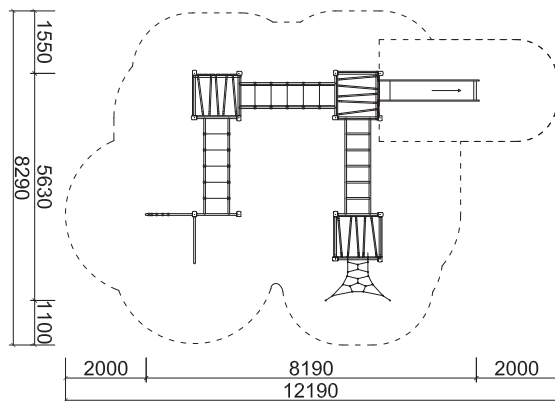

rob roy

natura



torid 4



torid 5

RR torid 4 / RR-0363-00

Three low towers with a slide, climbs and bridges
 Drei niedrige Türme mit Rutsche, Klettermöglichkeiten und Brücken
 Tres torres bajas con tobogán, trepas y puentes

age group / altersgruppe / grupo de edad: **3-14**
 dimensions / gröÙe / dimensiones (m): **5,5 x 6,3 x 3,0**
 required area / benötigte fläche / superficie necesaria: **8,0 x 9,6**
 minimum shock-absorbing surface (sq m) / aufpralldämmende minimale oberfläche /
 área de seguridad (m²): **50***
 maximum fall height / maximale fallhöhe / altura máxima de caída (m): **0,95**
 number of users / anzahl der nutzer / número de usuarios recomendado: **12**

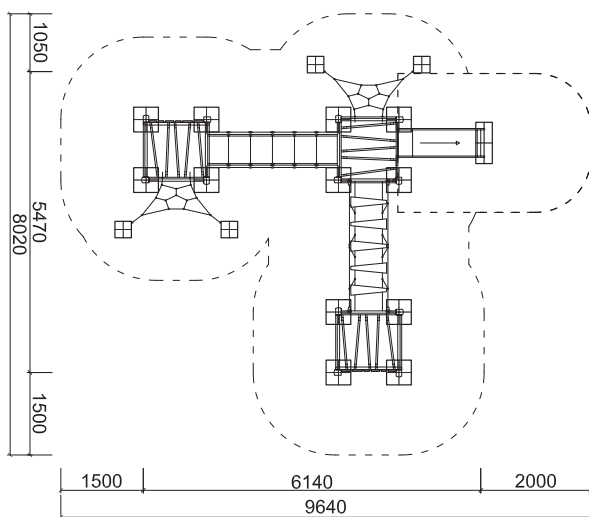

RR torid 5 / RR-0364-00

Low tower with a roof, slide and bridges
 Niedriger Turm mit Dach, Rutsche und Brücken
 Torre techada con tobogán y puente

age group / altersgruppe / grupo de edad: **3-14**
 dimensions / gröÙe / dimensiones (m): **6,7 x 5,9 x 3,0**
 required area / benötigte fläche / superficie necesaria: **9,3 x 8,9**
 minimum shock-absorbing surface (sq m) / aufpralldämmende minimale oberfläche /
 área de seguridad (m²): **48***
 maximum fall height / maximale fallhöhe / altura máxima de caída (m): **0,95**
 number of users / anzahl der nutzer / número de usuarios recomendado: **9**

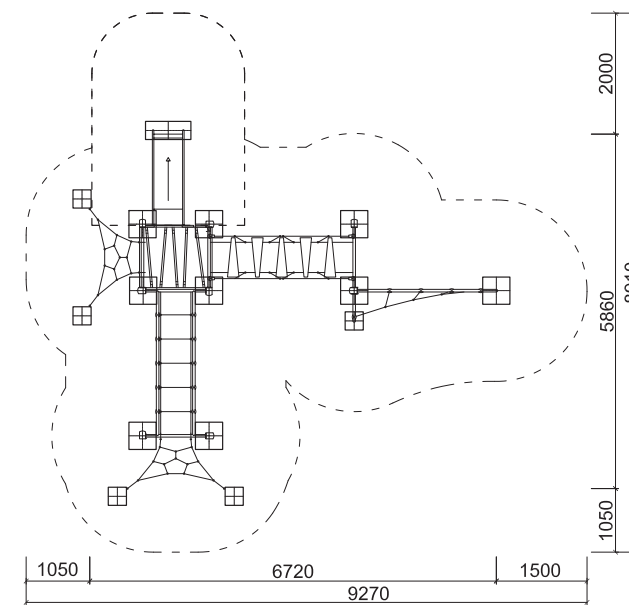



RR sandal 2 / RR-0201-00

Sandbox 2x2
Sandkasten 2x2
Arenero 2x2

age group / altersgruppe / grupo de edad: **3-6**
 dimensions / gröÙe / dimensiones (m): **2,0 x 2,0 x 0,2**
 required area / benötigte fläche / superficie necesaria: **2,0 x 2,0**
 minimum shock-absorbing surface (sq m) / aufpralldämmende minimale oberfläche /
 área de seguridad (m²): **0,0**
 maximum fall height / maximale fallhöhe / altura máxima de caída (m): **0,3**
 number of users / anzahl der nutzer / número de usuarios recomendado: **6**

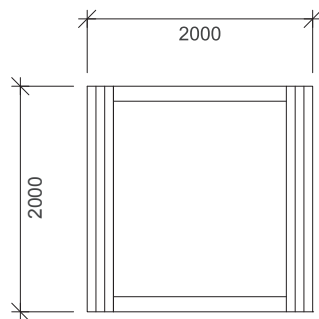

RR sandal 1 / RR-0203-00

Sandbox 3x3
Sandkasten 3x3
Arenero 3x3

age group / altersgruppe / grupo de edad: **3-6**
 dimensions / gröÙe / dimensiones (m): **3,0 x 3,0 x 0,3**
 required area / benötigte fläche / superficie necesaria: **3,0 x 3,0**
 minimum shock-absorbing surface (sq m) / aufpralldämmende minimale oberfläche /
 área de seguridad (m²): **0,0**
 maximum fall height / maximale fallhöhe / altura máxima de caída (m): **0,3**
 number of users / anzahl der nutzer / número de usuarios recomendado: **8**

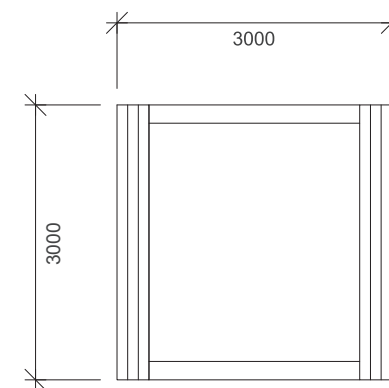

46 47
rob roy
natura



* topsoil, tamped area
Gras, feste Oberfläche
césped, superficie apisonada

rob roy

natura



RR plat 1 / RR-0380-00

Balance board on two springs
Balancier-Platte auf zwei Federn
Tablero de equilibrio – 2 muelles

age group / altersgruppe / grupo de edad: 3–14
dimensions / gröÙe / dimensiones (m): 1,2 x 0,7 x 0,5
required area / benötigte fläche / superficie necesaria: 4,2 x 3,7
minimum shock-absorbing surface (sq m) / aufspralldämmende minimale oberfläche / área de seguridad (m²): 0
maximum fall height / maximale fallhöhe / altura máxima de caída (m): 0,5
number of users / anzahl der nutzer / número de usuarios recomendado: 2

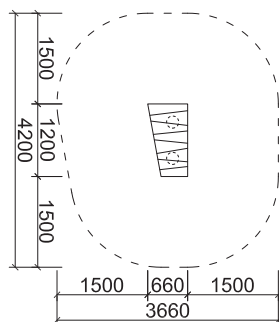

RR plat 2 / RR-0381-00

Balance board on three springs
Balancier-Platte auf drei Federn
Tablero de equilibrio – tres muelles

age group / altersgruppe / grupo de edad: 3–14
dimensions / gröÙe / dimensiones (m): 1,2 x 1,2 x 0,5
required area / benötigte fläche / superficie necesaria: 4,2 x 4,2
minimum shock-absorbing surface (sq m) / aufspralldämmende minimale oberfläche / área de seguridad (m²): 0
maximum fall height / maximale fallhöhe / altura máxima de caída (m): 0,5
number of users / anzahl der nutzer / número de usuarios recomendado: 3

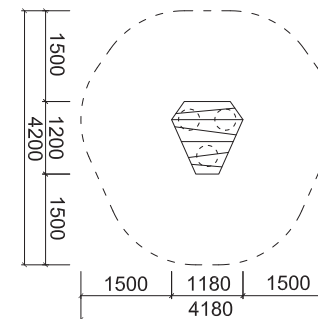



petid 1

RR petid 1 / RR-0460-00

House for playing
Spielhaus
Casita de juegos

age group / altersgruppe / grupo de edad: 3-14
 dimensions / gröÙe / dimensiones (m): 2,3 x 1,2 x 3,0
 required area / benötigte fläche / superficie necesaria: 5,3 x 4,1
 minimum shock-absorbing surface (sq m) / aufpralldämmende minimale oberfläche /
 área de seguridad (m²): 0
 maximum fall height / maximale fallhöhe / altura máxima de caída (m): 0,5
 number of users / anzahl der nutzer / número de usuarios recomendado: 3

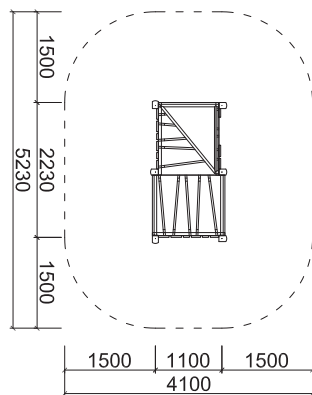

petid 2

RR petid 2 / RR-0461-00

House for playing with balance bridges
 Spielhaus mit Balancier-Brücken
 Casita de juegos con puentes de equilibrio

age group / altersgruppe / grupo de edad: 3-14
 dimensions / gröÙe / dimensiones (m): 6,0 x 2,3 x 3,0
 required area / benötigte fläche / superficie necesaria: 5,3 x 8,9
 minimum shock-absorbing surface (sq m) / aufpralldämmende minimale oberfläche /
 área de seguridad (m²): 0
 maximum fall height / maximale fallhöhe / altura máxima de caída (m): 0,5
 number of users / anzahl der nutzer / número de usuarios recomendado: 6

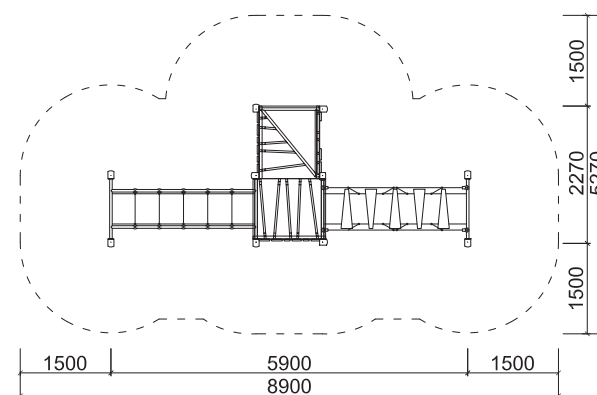

48 49
rob roy
natura



* topsoil, tamped area
 Gras, feste Oberfläche
 césped, superficie apisonada

rob roy

natura



RR feryl 1 / RR-0520-00

15 m-long rope track with a rider seat
 Tellerschaukel-Seilbahn mit 15 m Länge
 Tirolina de 15 metros

age group / altersgruppe / grupo de edad: 3-14
dimensions / gröÙe / dimensiones (m): 17,6 x 4,2 x 3,3
required area / benötigte fläche / superficie necesaria: 19,7 x 4,2
minimum shock-absorbing surface (sq m) / aufpralldämmende minimale oberfläche / área de seguridad (m²): 72
maximum fall height / maximale fallhöhe / altura máxima de caída (m): 1,0
number of users / anzahl der nutzer / número de usuarios recomendado: 1

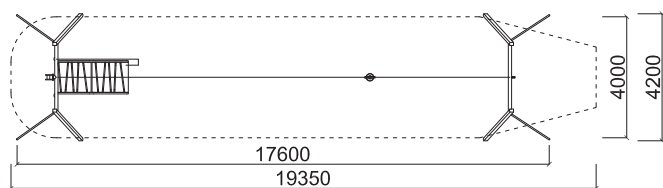

RR feryl 2 / RR-0521-00

20 m-long rope track with a rider seat
 Tellerschaukel-Seilbahn mit 20 m Länge
 Tirolina de 20 metros

age group / altersgruppe / grupo de edad: 3-14
dimensions / gröÙe / dimensiones (m): 22,6 x 4,2 x 3,3
required area / benötigte fläche / superficie necesaria: 24,7 x 4,2
minimum shock-absorbing surface (sq m) / aufpralldämmende minimale oberfläche / área de seguridad (m²): 92
maximum fall height / maximale fallhöhe / altura máxima de caída (m): 1,0
number of users / anzahl der nutzer / número de usuarios recomendado: 1

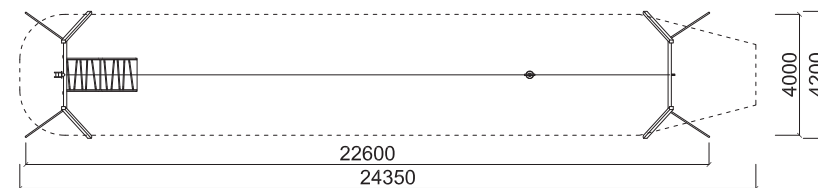



RR plesen 1 / RR-0540-00

Double-seat spring swing
Zweisitziger-Federwippen
Muelle balancín para dos

age group / altersgruppe / grupo de edad: **3–6**
 dimensions / gröÙe / dimensiones (m): **1,4 x 0,4 x 0,5**
 required area / benötigte fläche / superficie necesaria: **3,4 x 2,4**
 minimum shock-absorbing surface (sq m) / aufpralldämmende minimale oberfläche / área de seguridad (m²): **0**
 maximum fall height / maximale fallhöhe / altura máxima de caída (m): **0,5**
 number of users / anzahl der nutzer / número de usuarios recomendado: **2**

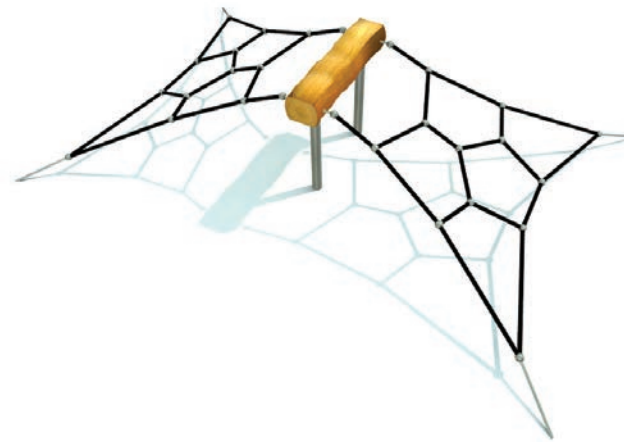
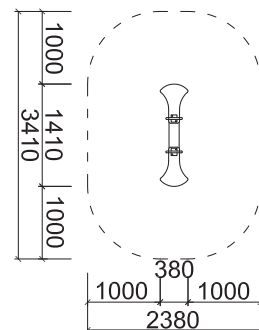

RR plesen 2 / RR-0541-00

Balance swing with nets
Balancier-Wippen mit Netzen
Muelle de trepa

age group / altersgruppe / grupo de edad: **3–14**
 dimensions / gröÙe / dimensiones (m): **1,6 x 2,4 x 0,5**
 required area / benötigte fläche / superficie necesaria: **3,7 x 4,2**
 minimum shock-absorbing surface (sq m) / aufpralldämmende minimale oberfläche / área de seguridad (m²): **0,0**
 maximum fall height / maximale fallhöhe / altura máxima de caída (m): **0,5**
 number of users / anzahl der nutzer / número de usuarios recomendado: **2**

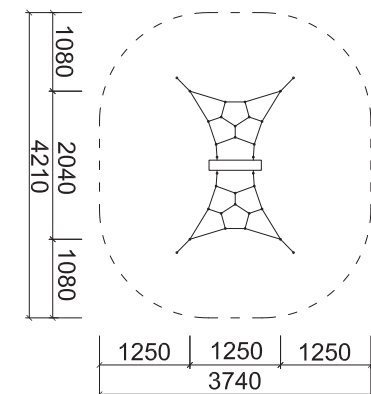

rob roy

natura



sandril 1



edna

RR sandril 1/ RR-0301-00

RR edna / RR-0302-00

Sandpit
Sandkasten
Juego de arena

age group / altersgruppe / grupo de edad: 3–14
dimensions / dimensiones / dimensiones (m): 2,0 x 3,1 x 3,2
required area / benötigte fläche / superficie necesaria: 4,6 x 5,3
minimum shock-absorbing surface (sq m) / aufpralldämmende minimale oberfläche / área de seguridad (m²): 21**
maximum fall height / maximale fallhöhe / altura máxima de caída (m): 0,95
number of users / anzahl der nutzer / número de usuarios recomendado: 5

Hammock
Hängematte
Hamaca

age group / altersgruppe / grupo de edad: 3–14
dimensions / gröÙe / dimensiones (m): 4,1 x 1,0 x 1,7
required area / benötigte fläche / superficie necesaria: 4,1 x 5,3
minimum shock-absorbing surface (sq m) / aufpralldämmende minimale oberfläche / área de seguridad (m²): 16*
maximum fall height / maximale fallhöhe / altura máxima de caída (m): 0,95
number of users / número de usuarios recomendado / número de usuarios recomendado: 2

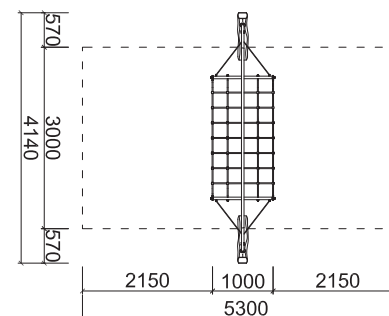
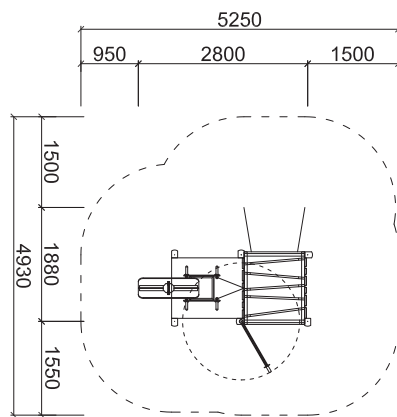



rampal 1



rampal 2

52 53
rob roy
natura



* topsoil, tamped area
Gras, feste Oberfläche
césped, superficie apisonada

** sand / Sand / arena

RR rampal 1 / RR-0560-00

Horizontal ribstalls
Horizontale Sprossenwand
Escalera en suspensión

age group / altersgruppe / grupo de edad: **3-14**
dimensions / gröÙe / dimensiones (m): **3,6 x 1,6 x 2,7**
required area / benötigte fläche / superficie necesaria: **6,9 x 5,7**
minimum shock-absorbing surface (sq m) / aufpralldämmende minimale oberfläche / área de seguridad (m²): **34**
maximum fall height / maximale fallhöhe / altura máxima de caída (m): **2,5**
number of users / anzahl der nutzer / número de usuarios recomendado: **2**

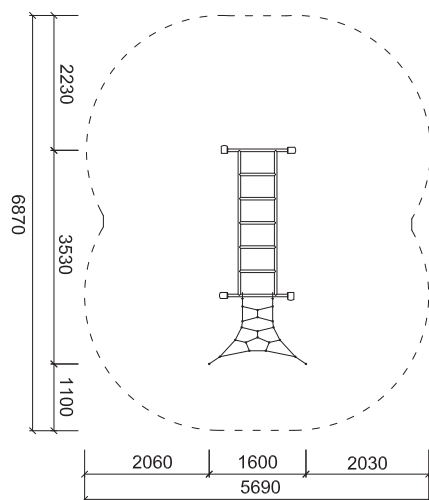

RR rampal 2 / RR-0561-00

Horizontal ribstalls with nets
Horizontale Sprossenwand mit Netzen
Elemento de suspensión con trepas

age group / altersgruppe / grupo de edad: **3-14**
dimensions / gröÙe / dimensiones (m): **4,7 x 1,6 x 2,7**
required area / benötigte fläche / superficie necesaria: **7,3 x 5,7**
minimum shock-absorbing surface (sq m) / aufpralldämmende minimale oberfläche / área de seguridad (m²): **32**
maximum fall height / maximale fallhöhe / altura máxima de caída (m): **2,5**
number of users / anzahl der nutzer / número de usuarios recomendado: **4**

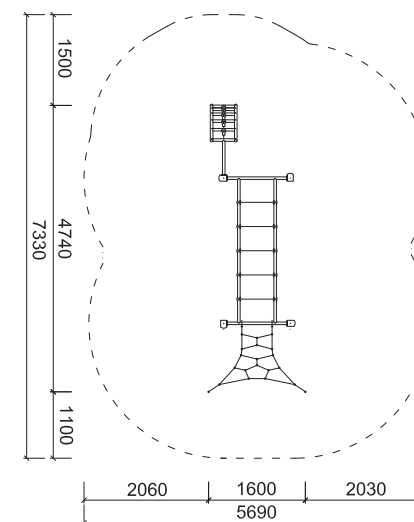

rob roy

natura

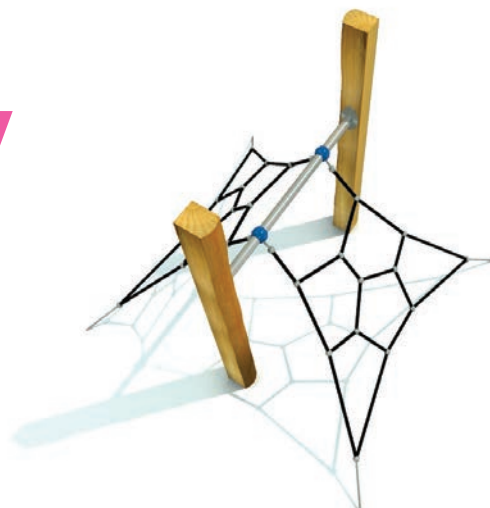

rampal 3



rampal 4

RR rampal 3 / RR-0562-00

Rope climbing frame
Seilelement
Tropa a dos aguas

age group / altersgruppe / grupo de edad: **3-14**
 dimensions / gröÙe / dimensiones (m): **1,6 x 1,8 x 1,5**
 required area / benötigte fläche / superficie necesaria: **3,7 x 3,9**
 minimum shock-absorbing surface (sq m) / aufpralldämmende minimale oberfläche /
 área de seguridad (m²): **12***
 maximum fall height / maximale fallhöhe / altura máxima de caída (m): **0,95**
 number of users / anzahl der nutzer / número de usuarios recomendado: **2**

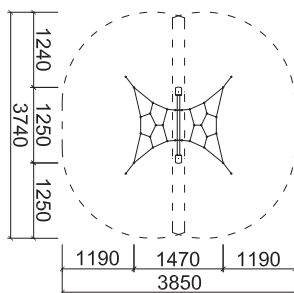

RR rampal 4 / RR-0563-00

Low balance net
Niedriges Balancier-Netz
Malla de equilibrio baja

age group / altersgruppe / grupo de edad: **3-14**
 dimensions / gröÙe / dimensiones (m): **2,4 x 2,2 x 1,5**
 required area / benötigte fläche / superficie necesaria: **5,4 x 5,1**
 minimum shock-absorbing surface (sq m) / aufpralldämmende minimale oberfläche /
 área de seguridad (m²): **26**
 maximum fall height / maximale fallhöhe / altura máxima de caída (m): **0**
 number of users / anzahl der nutzer / número de usuarios recomendado: **4**

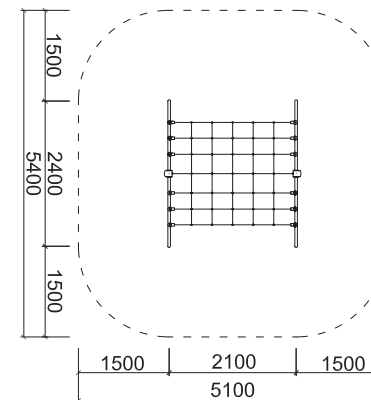



rampal 5

RR rampal 5 / RR-0564-00

Net climbing frame
 Netzelement
 Estructura de trepa con bara de bomberos

age group / altersgruppe / grupo de edad: **3-14**
 dimensions / gröÙe / dimensiones (m): **2,5 x 1,8 x 2,7**
 required area / benötigte fläche / superficie necesaria: **6,4 x 5,7**
 minimum shock-absorbing surface (sq m) / aufpralldämmende minimale oberfläche / área de seguridad (m²): **29**
 maximum fall height / maximale fallhöhe / altura máxima de caída (m): **2,3**
 number of users / anzahl der nutzer / número de usuarios recomendado: **7**

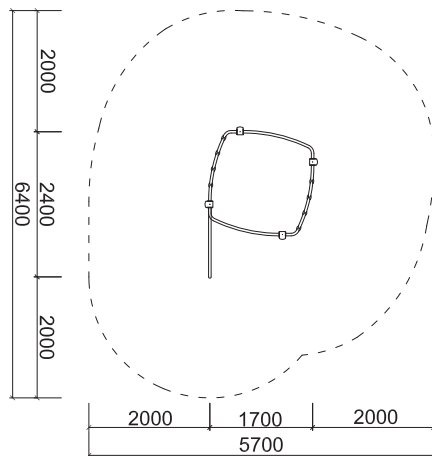

pedal

RR pedal / RR-0303-00

Horizontal rotating balance trainer
 Horizontaler Dreh-Balance-Trainer
 Entrenador de equilibrio rotatorio

age group / altersgruppe / grupo de edad: **3-14**
 dimensions / gröÙe / dimensiones (m): **1,7 x 0,3 x 2,1**
 required area / benötigte fläche / superficie necesaria: **4,6 x 3,3**
 minimum shock-absorbing surface (sq m) / aufpralldämmende minimale oberfläche / área de seguridad (m²): **12**
 maximum fall height / maximale fallhöhe / altura máxima de caída (m): **0**
 number of users / anzahl der nutzer / número de usuarios recomendado: **2**

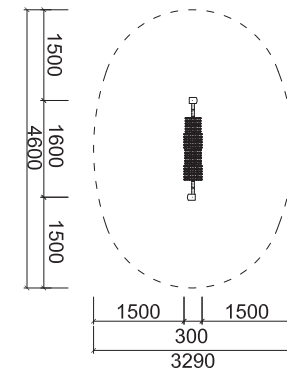

* topsoil, tamped area
 Gras, feste Oberfläche
 césped, superficie apisonada

rob roy

natura



ram



horse

RR ram / BA-0297-00

Spring rider – Ram
 Federwipper Widder
 Muelle carnero

age group / altersgruppe / grupo de edad: 3–6
 dimensions / gröÙe / dimensiones (m): 0,2 x 0,7 x 0,9
 required area / benötigte fläche / superficie necesaria: 2,2 x 2,7
 minimum shock-absorbing surface (sq m) / aufpralldämmende minimale oberfläche /
 área de seguridad (m²): 5,2
 maximum fall height / maximale fallhöhe / altura máxima de caída (m): 0,5
 number of users / anzahl der nutzer / número de usuarios recomendado: 1

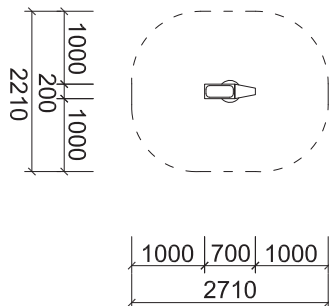

RR horse / BA-0298-00

Spring rider – Horse
 Federwipper Pferd
 Muelle caballo

age group / altersgruppe / grupo de edad: 3–6
 dimensions / gröÙe / dimensiones (m): 0,2 x 0,7 x 0,9
 required area / benötigte fläche / superficie necesaria: 2,2 x 2,7
 minimum shock-absorbing surface (sq m) / aufpralldämmende minimale oberfläche /
 área de seguridad (m²): 5,2
 maximum fall height / maximale fallhöhe / altura máxima de caída (m): 0,5
 number of users / anzahl der nutzer / número de usuarios recomendado: 1

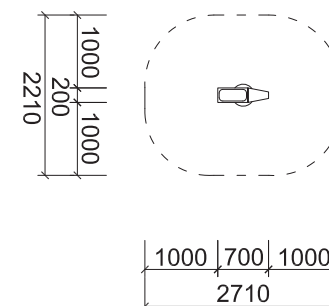



dog

56 57
rob roy
natura



* topsoil, tamped area
Gras, feste Oberfläche
césped, superficie apisonada

RR dog / BA-0316-00

Spring rider – Dog
Federwipper Hund
Muelle perro

age group / altersgruppe / grupo de edad: 3–12

dimensions / gröÙe / dimensiones (m): 0,2 x 0,7 x 0,9

required area / benötigte fläche / superficie necesaria: 1,0 x 0,3

minimum shock-absorbing surface (sq m) / aufpralldämmende minimale oberfläche /
área de seguridad (m²): 5,2

maximum fall height / maximale fallhöhe / altura máxima de caída (m): 0,5

number of users / anzahl der nutzer / número de usuarios recomendado: 1

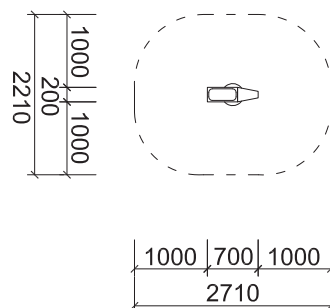

references









pipe age



62 63
pipe age



pipe age



skarab I. 69



skarab II. 69



kryptos I. 70



kryptos II. 70



kryptos III. 71



tricho I. 71



kronos I. 72



kronos II. 72



kronos III. 74



kronos V. 74



kronos IV. 75



kronos VI. 76



kronos VII. 76



kronos VIII. 77



kronos X. 78

64 65
pipe age

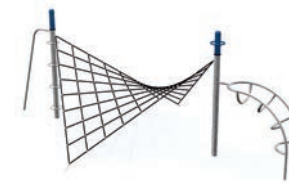

78 versat I.



79 versat II.



79 lucanus



80 aperton

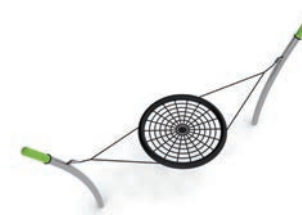

80 nesten



81 relaxon



81 pendlton 2



82 neron



82 pluton



83 skater



83 spinter



84 ovlatech



85 orto I.



85 orto II.



86 komver



86 krater

pipe age



whispering 87



varios 88



fiton 89



arkon 89



transver 87

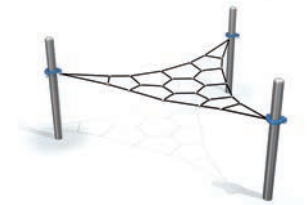

araknea 1 90

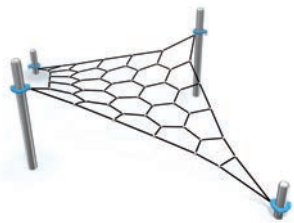

araknea 2 90



araknea 3 91



araknea 4 91

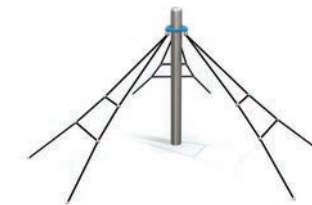

araknea 5 92



araknea 6 92



araknea 7 93



araknea 8 94

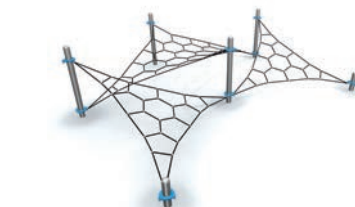

araknea 9 94

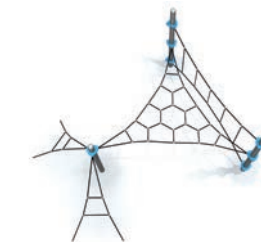

araknea 10 95



araknea 11 95

66 67
pipe age



pipe age

EN

Pipe Age was created on grounds of demand for playgrounds with a high degree of strength and resistance to vandalism. Robust construction design and materials used determine it for areas with high load and probable vandalism. Thanks to its design and certain "transparency" it fits into any type of urban space.

The elements are made of highly resistant, low maintenance materials so to resist as much as possible to wear and tear, weather conditions and to ensure their long durability. The bearing structure is made of hot-dip galvanized steel pipes of Ø 108 mm, play sets of hot-dip galvanized steel pipes, HDPE plastic sheets, ropes with steel core, galvanized strength chains, stainless steel slides with plastic side panels. Stainless steel fasteners, joints covers. Anchoring into concrete footings.

DE

Pipe Age entstand aufgrund der Nachfrage nach Vandalismus resistenten Spielplätzen. Aufgrund seiner robusten Konstruktion und widerstandsfähigen Materialien ist Pipe Age für stark frequentierte und von Vandalismus bedrohten Bereiche geeignet. Dank des transparenten Designs passt er zu jeder Art von Stadtentwicklung.

Die Elemente bestehen aus widerstandsfähigen und wartungsarmen Materialien und mindern somit die Abnutzung. Sie sind witterungsbeständig und gewährleisten dadurch eine hohe Lebensdauer. Die Tragkonstruktion besteht aus feuerverzinkten Stahlrohren Ø 108 mm, Spielgeräte aus feuerverzinkten Stahlrohren, HDPE-Kunststoffplatten, Herkulesseilen, galvanisierten Ketten, Edelstahlrutschen mit Seitenteilen aus Kunststoff, Edelstahl-Verbindungsmaterialien und Abdeckkappen. Verankerung der Konstruktionsteile im Betonfundament.

ES

Pipe Age responde a la demanda de parques infantiles con un alto grado de resistencia al vandalismo. El diseño robusto de la construcción y los materiales utilizados permiten su uso en áreas con alta carga e inclinadas al vandalismo. Gracias a su diseño y cierta "transparencia" se adapta a cualquier tipo de espacio urbano. Los elementos están hechos de materiales altamente resistentes y a la vez de bajo mantenimiento para resistir mejor al desgaste, a las condiciones climáticas y para garantizar su durabilidad.

La estructura portante es de tubos de acero galvanizado por inmersión en caliente de Ø 108 mm, elementos de juego hechos de tubos de acero galvanizado por inmersión en caliente, de láminas de polipropileno de alta resistencia HDPE, cuerdas con núcleo de acero, cadenas de resistencia galvanizadas, los toboganes son de acero inoxidable con paneles laterales de plástico. Tornillería de acero inoxidable y tapones de seguridad. Anclaje en base de hormigón.





scarab I.

skarab I. / PA-0029-00

Slide with a net climb
 Rutsche mit Kletterseil
 Torre tobogán con trepa, asiento y barra saturno

age group / altersgruppe / grupo de edad: **3-6**
 dimensions / gröÙe / dimensiones (m): **3,5 x 2,0 x 2,2**
 required area / benötigte fläche / superficie necesaria: **6,8 x 4,8**
 minimum shock-absorbing surface (sq m) / aufpralldämmende minimale oberfläche / área de seguridad (m²): **22***
 maximum fall height / maximale fallhöhe / altura máxima de caída (m): **0,9**
 number of users / anzahl der nutzer / número de usuarios recomendado: **7**

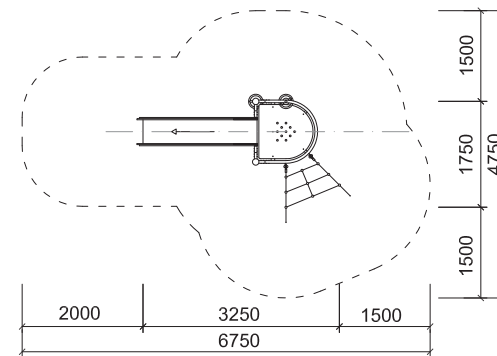

scarab II.

skarab II. / PA-0030-00

Slide with a net and perforated climb
 Rutsche mit Kletterseil und Loch-Aufstiegsrampe
 Torre tobogán con trepa, muro de orificios, asiento y barra saturno

age group / altersgruppe / grupo de edad: **3-6**
 dimensions / gröÙe / dimensiones (m): **3,7 x 2,8 x 2,2**
 required area / benötigte fläche / superficie necesaria: **7,1 x 5,5**
 minimum shock-absorbing surface (sq m) / aufpralldämmende minimale oberfläche / área de seguridad (m²): **26,4***
 maximum fall height / maximale fallhöhe / altura máxima de caída (m): **0,9**
 number of users / anzahl der nutzer / número de usuarios recomendado: **8**

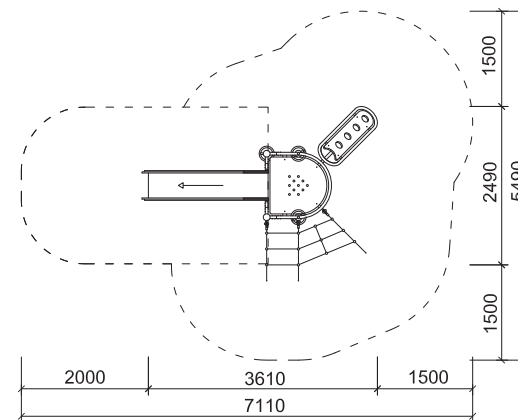

68 69
pipe age



* topsoil, tamped area
 Gras, feste Oberfläche
 césped, superficie apisonada

pipe age



kryptos I.



kryptos II.

kryptos I. / PA-0022-00

Slide with a roof and perforated climbing wall
Rutsche mit Dach und Loch-Kletterwand
Torre tobogán con muro de escalada y techo

age group / altersgruppe / grupo de edad: 3–14
dimensions / gröÙe / dimensiones (m): 1,0 x 3,4 x 2,7
required area / benötigte fläche / superficie necesaria: 4,8 x 7,2
minimum shock-absorbing surface (sq m) / aufspralldämmende minimale oberfläche / área de seguridad (m²): 25,7
maximum fall height / maximale fallhöhe / altura máxima de caída (m): 1,2
number of users / anzahl der nutzer / número de usuarios recomendado: 6

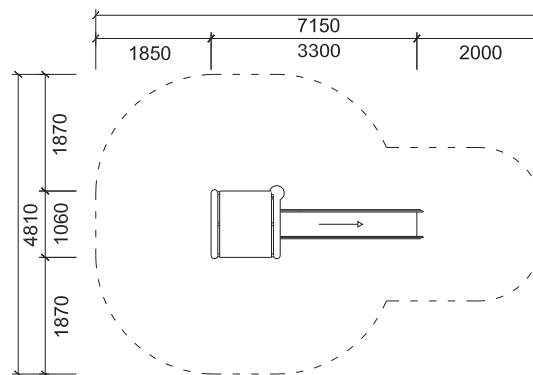

kryptos II. / PA-0023-00

Slide with a roof and perforated climbing wall
Rutsche mit Dach und Loch-Kletterwand
Torre tobogán con muro de escalada y techo

age group / altersgruppe / grupo de edad: 3–14
dimensions / gröÙe / dimensiones (m): 2,7 x 4,3 x 2,2
required area / benötigte fläche / superficie necesaria: 5,6 x 7,7
minimum shock-absorbing surface (sq m) / aufspralldämmende minimale oberfläche / área de seguridad (m²): 29,4
maximum fall height / maximale fallhöhe / altura máxima de caída (m): 1,2
number of users / anzahl der nutzer / número de usuarios recomendado: 7

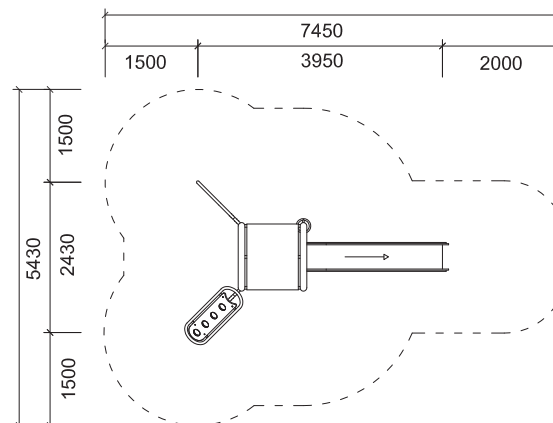



kryptos III.



tricho I.

70 71 pipe age



kryptos III. / PA-0024-00

Slide with a roof and perforated climbing wall
Rutsche mit Dach und Loch-Kletterwand
Torre tobogán con techo y muro de escalada

age group / altersgruppe / grupo de edad: **3-14**
dimensions / gröÙe / dimensiones (m): **3,3 x 4,7 x 2,2**
required area / benötigte fläche / superficie necesaria: **6,2 x 8,1**
minimum shock-absorbing surface (sq m) / aufpralldämmende minimale oberfläche / área de seguridad (m²): **31,9**
maximum fall height / maximale fallhöhe / altura máxima de caída (m): **1,2**
number of users / anzahl der nutzer / número de usuarios recomendado: **8**

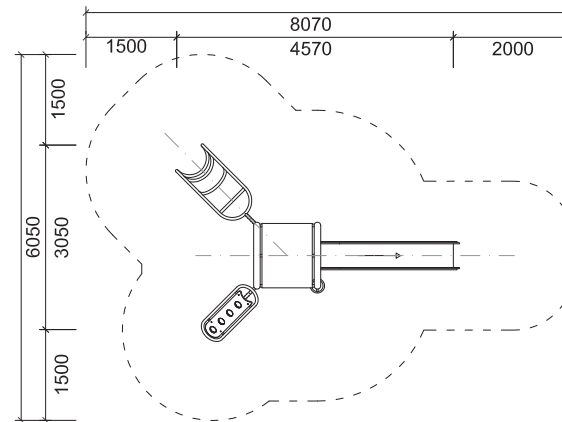

tricho I. / PA-0032-00

Climbing walls with a rope tunnel
Kletterwände mit Seiltunnel
Túnel de cuerdas, paredes de escalada

age group / altersgruppe / grupo de edad: **3-14**
dimensions / gröÙe / dimensiones (m): **2,1 x 1,1 x 2,7**
required area / benötigte fläche / superficie necesaria: **6,6 x 5,6**
minimum shock-absorbing surface (sq m) / aufpralldämmende minimale oberfläche / área de seguridad (m²): **32,4**
maximum fall height / maximale fallhöhe / altura máxima de caída (m): **2,7**
number of users / anzahl der nutzer / número de usuarios recomendado: **6**

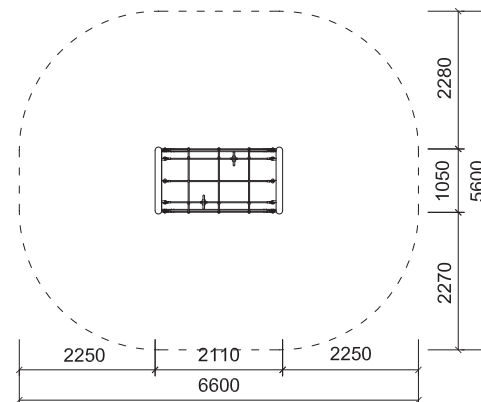

pipe age



kronos II.

kronos I. / PA-0014-00

Monkey track with a perforated climbing wall
Hindernispiste mit Loch-Kletterwand
Circuito de obstáculos con pared de escalada

age group / altersgruppe / grupo de edad: 3–14
dimensions / gröÙe / dimensiones (m): 5,7 x 2,2 x 2,7
required area / benötigte fläche / superficie necesaria: 9,2 x 5,6
minimum shock-absorbing surface (sq m) / aufspralldämmende minimale oberfläche / área de seguridad (m²): 37,9
maximum fall height / maximale fallhöhe / altura máxima de caída (m): 2,0
number of users / anzahl der nutzer / número de usuarios recomendado: 12

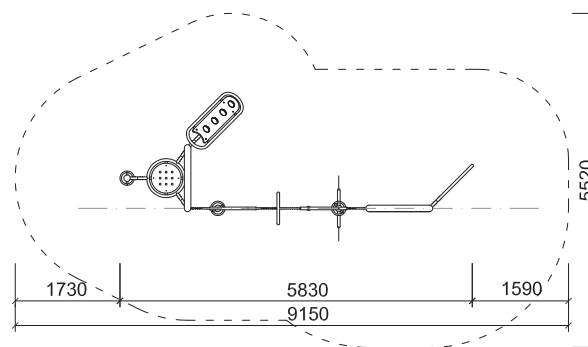

kronos II. / PA-0015-00

Monkey track with climbing walls and a rope tunnel
Hindernispiste mit Kletterwänden und Seiltunnel
Circuito de obstáculos con paredes de escalada y túnel de cuerdas

age group / altersgruppe / grupo de edad: 3–14
dimensions / gröÙe / dimensiones (m): 7,5 x 4,0 x 2,7
required area / benötigte fläche / superficie necesaria: 9,2 x 7,6
minimum shock-absorbing surface (sq m) / aufspralldämmende minimale oberfläche / área de seguridad (m²): 49,7
maximum fall height / maximale fallhöhe / altura máxima de caída (m): 2,7
number of users / anzahl der nutzer / número de usuarios recomendado: 15

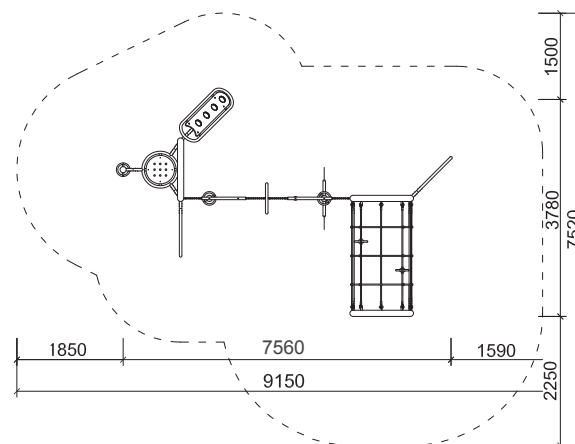

7273
pipe age



pipe age



kronos III.



kronos V.

kronos III. / PA-0016-00

Monkey track with climbing walls and a rope tunnel
Hindernispiste mit Kletterwänden und Seiltunnel
Circuito de obstáculos con paredes de escalada y túnel de cuerdas

age group / altersgruppe / grupo de edad: **3-14**
dimensions / gröÙe / dimensiones (m): **7,3 x 5,3 x 2,7**
required area / benötigte fläche / superficie necesaria: **10,4 x 8,1**
minimum shock-absorbing surface (sq m) / aufpralldämmende minimale oberfläche / área de seguridad (m²): **57,3**
maximum fall height / maximale fallhöhe / altura máxima de caída (m): **2,7**
number of users / anzahl der nutzer / número de usuarios recomendado: **17**

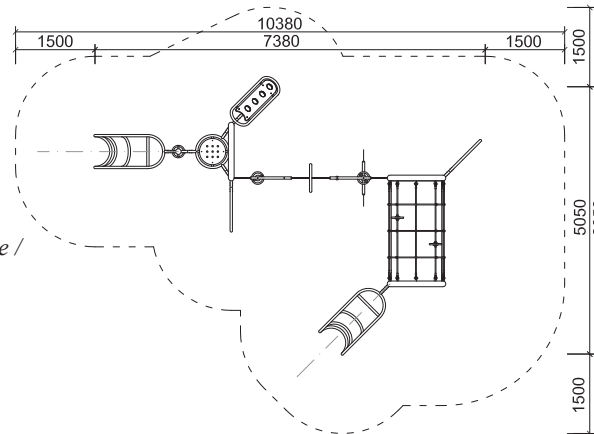

kronos V. / PA-0018-00

Monkey track with climbing walls and a rope climbing frame
Hindernispiste mit Kletterwänden und Seilelement
Circuito de obstáculos con paredes de escalada y túnel de cuerdas

age group / altersgruppe / grupo de edad: **3-14**
dimensions / gröÙe / dimensiones (m): **7,6 x 4,0 x 2,7**
required area / benötigte fläche / superficie necesaria: **9,2 x 7,6**
minimum shock-absorbing surface (sq m) / aufpralldämmende minimale oberfläche / área de seguridad (m²): **50,0**
maximum fall height / maximale fallhöhe / altura máxima de caída (m): **2,7**
number of users / anzahl der nutzer / número de usuarios recomendado: **16**

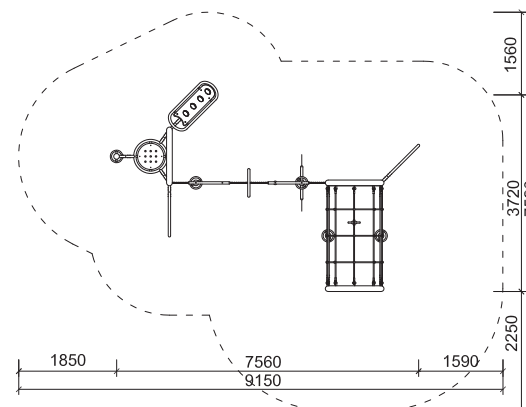



74 75
pipe age



kronos IV. / PA-0017-00

Monkey track with a slide
Hindernispiste mit Rutsche
Circuito de obstáculos con tobogán

age group / altersgruppe / grupo de edad: **3-14**
dimensions / gröÙe / dimensiones (m): **7,3 x 5,3 x 2,7**
required area / benötigte fläche / superficie necesaria: **10,4 x 8,5**
minimum shock-absorbing surface (sq m) / aufspralldämmende minimale oberfläche / área de seguridad (m²): **51,0**
maximum fall height / maximale fallhöhe / altura máxima de caída (m): **2,0**
number of users / anzahl der nutzer / número de usuarios recomendado: **17**

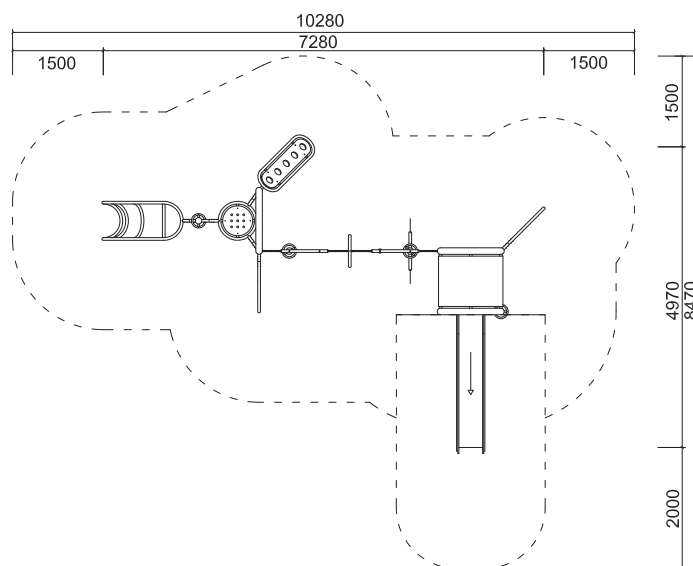

pipe age



kronos



kronos VI.

kronos VI. / PA-0019-00

Monkey track with climbing walls and a rope climbing frame
Hindernispiste mit Kletterwänden und Seilelement
Circuito de obstáculos con paredes de escalada y túnel de cuerda

age group / altersgruppe / grupo de edad: 3-14
dimensions / gröÙe / dimensiones (m): 7,3 x 5,3 x 2,7
required area / benötigte fläche / superficie necesaria: 10,4 x 8,5
minimum shock-absorbing surface (sq m) / aufspralldämmende minimale oberfläche / área de seguridad (m²): 57,1
maximum fall height / maximale fallhöhe / altura máxima de caída (m): 2,7
number of users / anzahl der nutzer / número de usuarios recomendado: 18

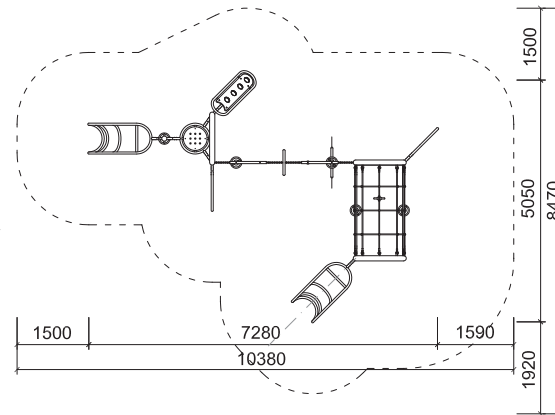

kronos VII. / PA-0020-00

Monkey track with climbing walls and hyperbolic net
Hindernispiste mit Kletterwänden und hyperbolischem Netz
Circuito de obstáculos con paredes de escalada y estructura de trepa hiperbólica

age group / altersgruppe / grupo de edad: 3-14
dimensions / gröÙe / dimensiones (m): 12,4 x 6,6 x 2,7
required area / benötigte fläche / superficie necesaria: 15,4 x 9,3
minimum shock-absorbing surface (sq m) / aufspralldämmende minimale oberfläche / área de seguridad (m²): 87,0
maximum fall height / maximale fallhöhe / altura máxima de caída (m): 2,7
number of users / anzahl der nutzer / número de usuarios recomendado: 22

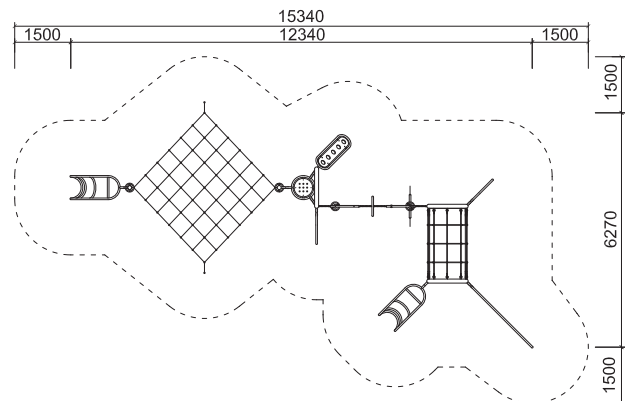



kronos VIII.



76 77
pipe age



kronos VIII. / PA-0021-00

Monkey track with climbing walls and hyperbolic net
Hindernispiste mit Kletterwänden und hyperbolischem Netz
Circuito de obstáculos con paredes de escalada y estructura de trepa hiperbólica

age group / altersgruppe / grupo de edad: **3-14**
dimensions / gröÙe / dimensiones (m): **12,4 x 8,8 x 2,7**
required area / benötigte fläche / superficie necesaria: **15,4 x 11,0**
minimum shock-absorbing surface (sq m) / aufpralldämmende minimale oberfläche / área de seguridad (m²): **101,9**
maximum fall height / maximale fallhöhe / altura máxima de caída (m): **2,7**
number of users / anzahl der nutzer / número de usuarios recomendado: **28**

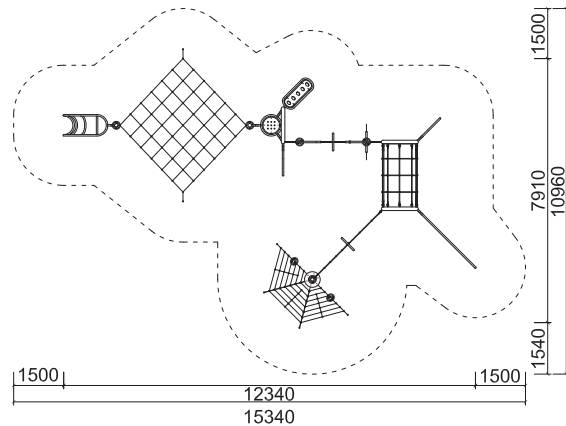

pipe age



kronos X. / PA-0508-00

Monkey track with climbing walls
Hindernispiste mit Kletterwänden
Torre tobogán con circuito de obstáculos

age group / altersgruppe / grupo de edad: 3-14
dimensions / gröÙe / dimensiones (m): 5,7 x 4,0 x 2,7
required area / benötigte fläche / superficie necesaria: 8,7 x 7,5
minimum shock-absorbing surface (sq m) / aufpralldämmende minimale oberfläche / área de seguridad (m²): 39,0
maximum fall height / altura máxima de caída / altura máxima de caída (m): 2,0
number of users / anzahl der nutzer / número de usuarios recomendado: 15

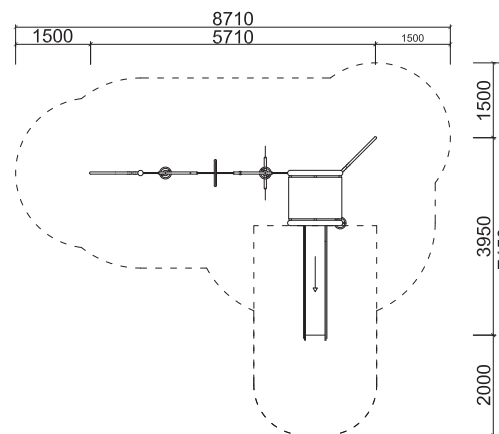

versat I. / PA-0035-00

Hyperbolic net with a metal climbing frame
Hyperbolisches Netz mit Metallelementen
Red hiperbólica con trepador metálico

age group / altersgruppe / grupo de edad: 3-14
dimensions / gröÙe / dimensiones (m): 6,6 x 4,6 x 2,5
required area / benötigte fläche / superficie necesaria: 9,6 x 7,0
minimum shock-absorbing surface (sq m) / aufpralldämmende minimale oberfläche / área de seguridad (m²): 42,3
maximum fall height / maximale fallhöhe / altura máxima de caída (m): 2,3
number of users / anzahl der nutzer / número de usuarios recomendado: 10

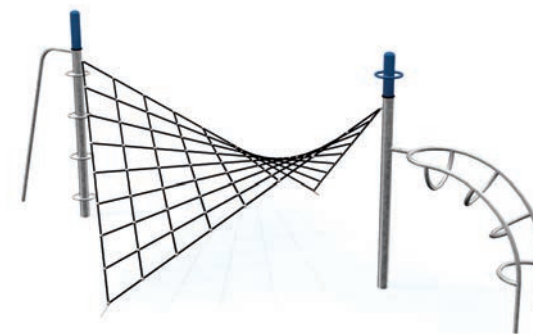
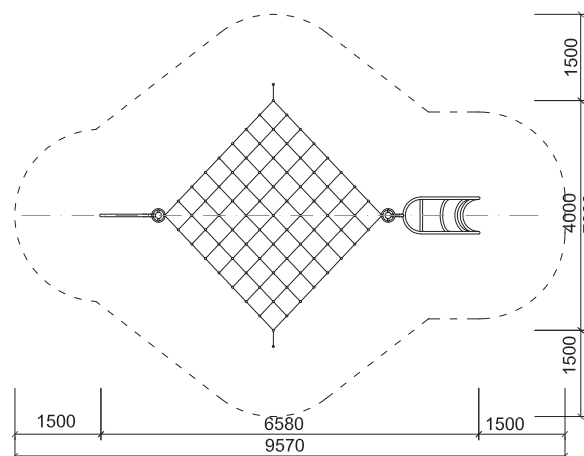



lucanus



lucanus

78 79
pipe age



versat II. / PA-0036-00

Hyperbolic net with a perforated climbing wall
Hyperbolisches Netz mit Loch-Kletterwand
Red hiperbólica con pared de escalada

age group / altersgruppe / grupo de edad: **3-14**
dimensions / gröÙe / dimensiones (m): **7,5 x 4,6 x 2,7**
required area / benötigte fläche / superficie necesaria: **10,4 x 7,0**
minimum shock-absorbing surface (sq m) / aufpralldämmende minimale oberfläche / área de seguridad (m²): **48,5**
maximum fall height / maximale fallhöhe / altura máxima de caída (m): **2,3**
number of users / anzahl der nutzer / número de usuarios recomendado: **11**

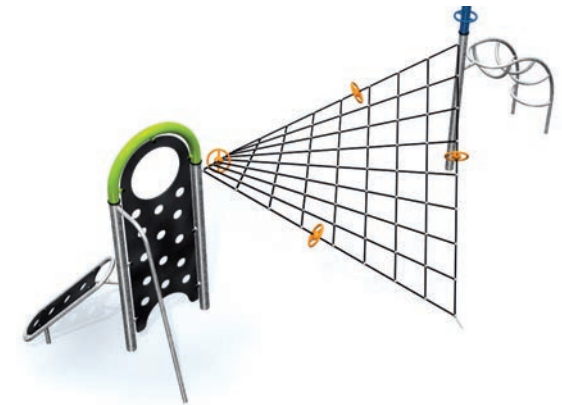
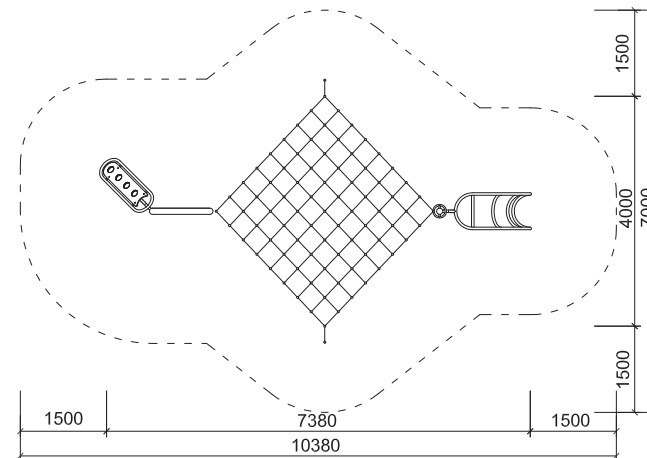

lucanus / PA-0025-00

Vertical rope climbing frame – Cone
Vertikaler Seilkegel
Estructura cónica para trepar

age group / altersgruppe / grupo de edad: **3-14**
dimensions / gröÙe / dimensiones (m): **3,0 x 3,0 x 3,3**
required area / benötigte fläche / superficie necesaria: **5,7 x 5,7**
minimum shock-absorbing surface (sq m) / aufpralldämmende minimale oberfläche / área de seguridad (m²): **25,3**
maximum fall height / maximale fallhöhe / altura máxima de caída (m): **2,4**
number of users / anzahl der nutzer / número de usuarios recomendado: **10**

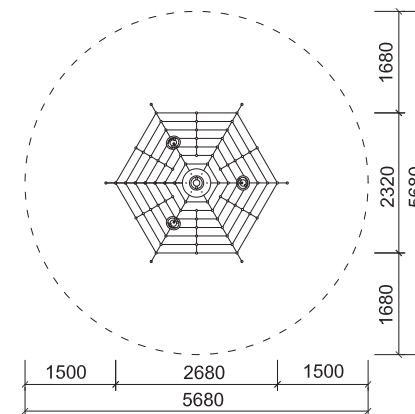

pipe age



aperton / PA-0008-00

Funnel climbing frame
Trichterförmiges Netz
Tropa embudo

age group / altersgruppe / grupo de edad: 3–14
dimensions / gröÙe / dimensiones (m): 4,2 x 4,2 x 2,5
required area / benötigte fläche / superficie necesaria: 6,3 x 6,3
minimum shock-absorbing surface (sq m) / aufpralldämmende minimale oberfläche / área de seguridad (m²): 31,0
maximum fall height / maximale fallhöhe / altura máxima de caída (m): 2,3
number of users / anzahl der nutzer / número de usuarios recomendado: 9

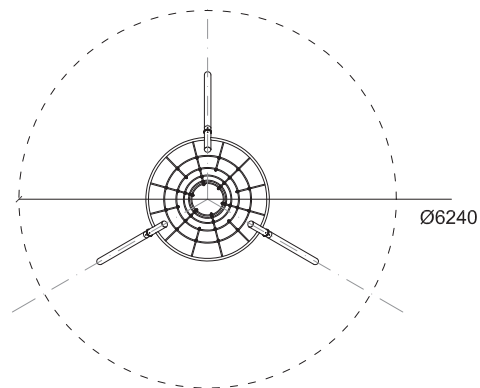

nesten / PA-0446-00

Group swing–Nest
Gruppen Vogelnest-Schaukel
Columpio de grupo en forma de nido

age group / altersgruppe / grupo de edad: 3–14
dimensions / gröÙe / dimensiones (m): 4,6 x 1,4 x 2,2
required area / benötigte fläche / superficie necesaria: 4,6 x 5,6
minimum shock-absorbing surface (sq m) / aufpralldämmende minimale oberfläche / área de seguridad (m²): 14,6*
maximum fall height / maximale fallhöhe / altura máxima de caída (m): 0,95
number of users / anzahl der nutzer / número de usuarios recomendado: 6

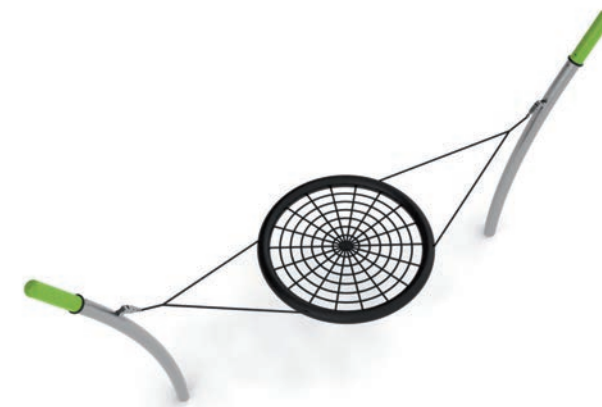
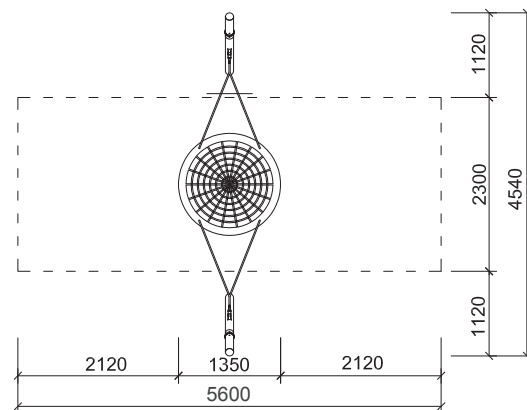



relaxon

80 81
pipe age



* topsoil, tamped area
Gras, feste Oberfläche
césped, superficie apisonada

relaxon / PA-0007-00

Hammock
Hängematte
Hamaca

age group / altersgruppe / grupo de edad: **3-14**
dimensions / gröÙe / dimensiones (m): **4,6 x 1,1 x 2,2**
required area / benötigte fläche / superficie necesaria: **4,6 x 5,3**
minimum shock-absorbing surface (sq m) / aufpralldämmende minimale oberfläche / área de seguridad (m²): **16,0***
maximum fall height / maximale fallhöhe / altura máxima de caída (m): **0,9**
number of users / anzahl der nutzer / número de usuarios recomendado: **4**

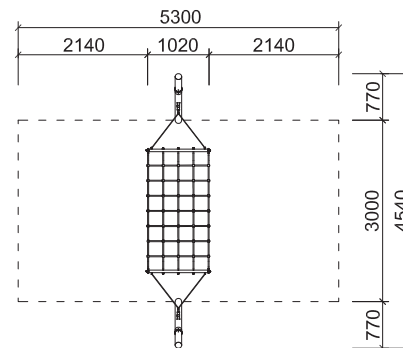

pendlton 2 / PA-1000-00

See-saw swing
Wippe
Vaivén

age group / altersgruppe / grupo de edad: **3-14**
dimensions / gröÙe / dimensiones (m): **0,3 x 4,5 x 0,85**
required area / benötigte fläche / superficie necesaria: **2,3 x 6,5**
minimum shock-absorbing surface (sq m) / aufpralldämmende minimale oberfläche / área de seguridad (m²): **15***
maximum fall height / maximale fallhöhe / altura máxima de caída (m): **0,95**
number of users / anzahl der nutzer / número de usuarios recomendado: **2**

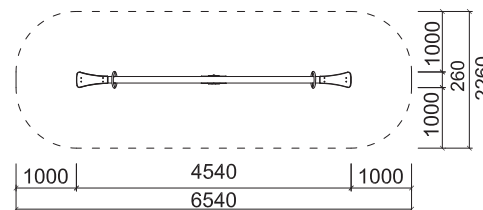

pipe age



neron / PA-0026-00

Double chain swing
Doppelte Kettenschaukel
Pórtico de columpio para dos

age group / altersgruppe / grupo de edad: **3-14**
dimensions / gröÙe / dimensiones (m): **1,1 x 3,1 x 2,7**
required area / benötigte fläche / superficie necesaria: **8,1 x 3,2**
minimum shock-absorbing surface (sq m) / aufpralldämmende minimale oberfläche / área de seguridad (m²): **26**
maximum fall height / maximale fallhöhe / altura máxima de caída (m): **1,5**
number of users / anzahl der nutzer / número de usuarios recomendado: **2**

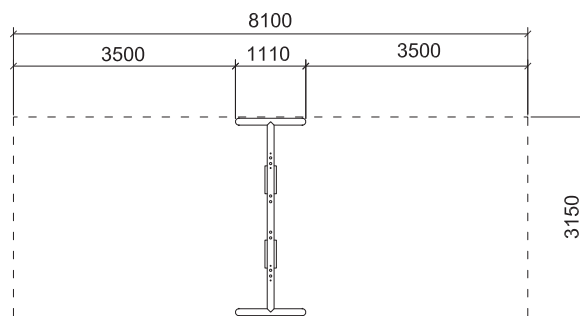

pluton / PA-0028-00

Group chain swing
Gruppen-Kettenschaukel
Pórtico de columpio para grupo

age group / altersgruppe / grupo de edad: **3-14**
dimensions / gröÙe / dimensiones (m): **1,1 x 3,2 x 2,7**
required area / benötigte fläche / superficie necesaria: **8,1 x 3,2**
minimum shock-absorbing surface (sq m) / aufpralldämmende minimale oberfläche / área de seguridad (m²): **26**
maximum fall height / maximale fallhöhe / altura máxima de caída (m): **1,5**
number of users / anzahl der nutzer / número de usuarios recomendado: **6**

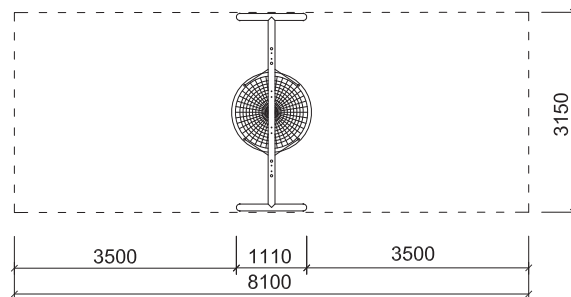



skater

skater / PA-0031-00

Balance chain swing – skateboard
 Kettenschaukel "Skateboard"
 Columpio – monopatín

age group / altersgruppe / grupo de edad: **3–14**
 dimensions / gröÙe / dimensiones (m): **0,7 x 2,1 x 2,7**
 required area / benötigte fläche / superficie necesaria: **6,1 x 2,1**
 minimum shock-absorbing surface (sq m) / aufpralldämmende minimale oberfläche / área de seguridad (m²): **12,8**
 maximum fall height / maximale fallhöhe / altura máxima de caída (m): **1,5**
 number of users / anzahl der nutzer / número de usuarios recomendado: **1**



spinter

82 83
pipe age



spinter / PA-0009-00

Horizontal rotating balance trainer
 Horizontaler Dreh-Balance-Trainer
 Entrenador de equilibrio rotatorio

age group / altersgruppe / grupo de edad: **3–14**
 dimensions / gröÙe / dimensiones (m): **1,7 x 0,9 x 2,2**
 required area / benötigte fläche / superficie necesaria: **4,6 x 3,3**
 minimum shock-absorbing surface (sq m) / aufpralldämmende minimale oberfläche / área de seguridad (m²): **0,0**
 maximum fall height / maximale fallhöhe / altura máxima de caída (m): **0,5**
 number of users / anzahl der nutzer / número de usuarios recomendado: **3**

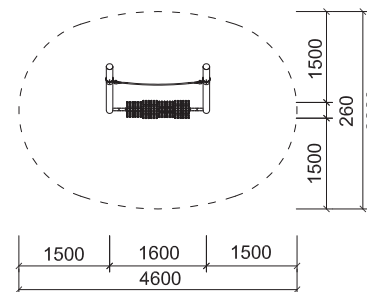
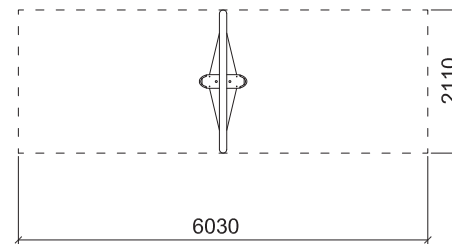

pipe age



ovlatech / PA-0003-00

Hand over hand climbing set
Hangelement
Elemento de suspensión

age group / altersgruppe / grupo de edad: 3-14

dimensions / gröÙe / dimensiones (m): 3,3 x 2,4 x 2,5

required area / benötigte fläche / superficie necesaria: 6,6 x 5,4

minimum shock-absorbing surface (sq m) / aufpralldämmende minimale oberfläche / área de seguridad (m²): 25,0

maximum fall height / maximale fallhöhe / altura máxima de caída (m): 2,0

number of users / anzahl der nutzer / número de usuarios recomendado: 8

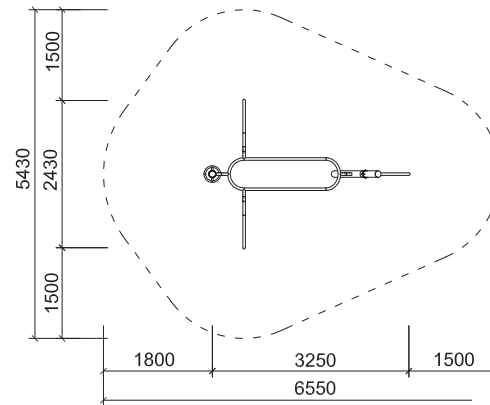



orto II.



orto I.

84 85 pipe age



* topsoil, tamped area
Gras, feste Oberfläche
césped, superficie apisonada

orto I. / PA-0013-00

Cranked horizontal bar with a fire pole
Horizontal gekrümmtes Reck mit einer Rutschstange
Barra de bomberos con barra curva

age group / altersgruppe / grupo de edad: **3-14**
dimensions / gröÙe / dimensiones (m): **3,3 x 1,0 x 2,5**
required area / benötigte fläche / superficie necesaria: **6,2 x 4,1**
minimum shock-absorbing surface (sq m) / aufpralldämmende minimale oberfläche / área de seguridad (m²): **19,0**
maximum fall height / maximale fallhöhe / altura máxima de caída (m): **2,0**
number of users / anzahl der nutzer / número de usuarios recomendado: **3**

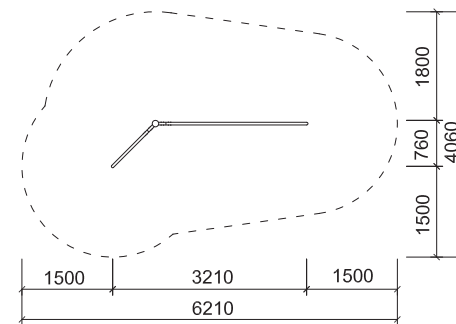

orto II. / PA-0012-00

Horizontal bar with a pole
Reckstange mit einem Pfosten
Barra

age group / altersgruppe / grupo de edad: **3-14**
dimensions / gröÙe / dimensiones (m): **1,6 x 0,2 x 1,4**
required area / benötigte fläche / superficie necesaria: **4,5 x 3,0**
minimum shock-absorbing surface (sq m) / aufpralldämmende minimale oberfläche / área de seguridad (m²): **11,6***
maximum fall height / maximale fallhöhe / altura máxima de caída (m): **1,0**
number of users / anzahl der nutzer / número de usuarios recomendado: **2**

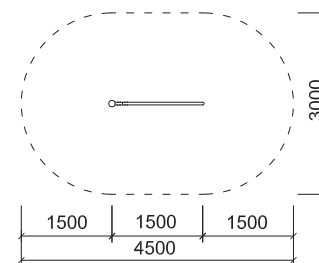

pipe age



komver

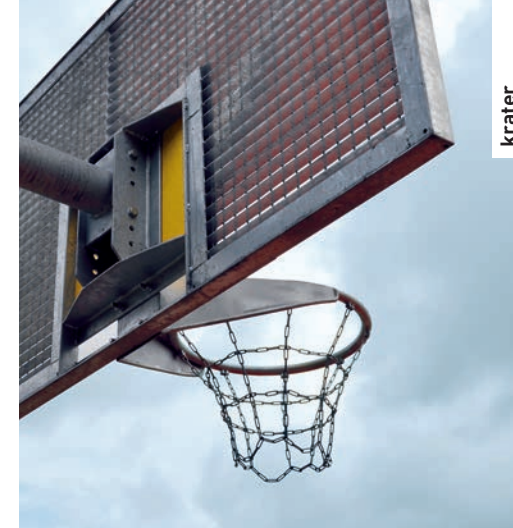

krater

komver / PA-0004-00

Seats with a horizontal bar
 Sitze mit Reckstange
 Asientos con barras

age group / altersgruppe / grupo de edad: **3-14**
 dimensions / gröÙe / dimensiones (m): **1,4 x 2,3 x 1,5**
 required area / benötigte fläche / superficie necesaria: **4,4 x 5,4**
 minimum shock-absorbing surface (sq m) / aufpralldämmende minimale oberfläche /
 área de seguridad (m²): **17,2***
 maximum fall height / maximale fallhöhe / altura máxima de caída (m): **0,95**
 number of users / anzahl der nutzer / número de usuarios recomendado: **6**

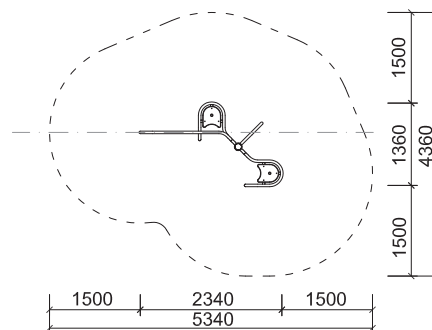

krater / PA-0027-00

Durable basketball hoop
 Widerstandsfähiger Basketballkorb
 Canasta de baloncesto

age group / altersgruppe / grupo de edad: **3-14**
 dimensions / gröÙe / dimensiones (m): **1,8 x 1,5 x 4,0**
 required area / benötigte fläche / superficie necesaria: **1,8 x 1,5**
 minimum shock-absorbing surface (sq m) / aufpralldämmende minimale oberfläche /
 área de seguridad (m²): **0,0**
 maximum fall height / maximale fallhöhe / altura máxima de caída (m): **0,0**

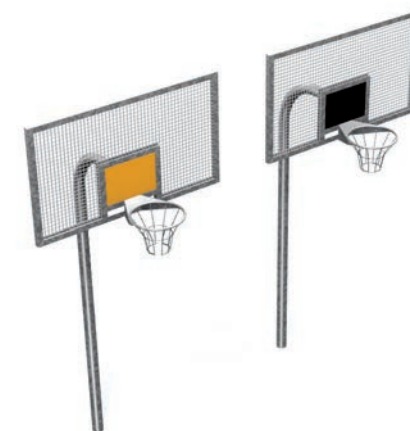
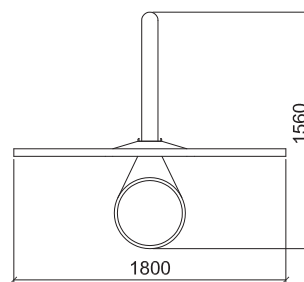



transver

transver / PA-0006-00



whispering

* topsoil, tamped area
Gras, feste Oberfläche
césped, superficie apisonada

86 87
pipe age



Rope track
Seilbahn
Tiroolina

age group / altersgruppe / grupo de edad: **3-14**
dimensions / gröÙe / dimensiones (m): **21,8 x 4,5 x 3,5**
required area / benötigte fläche / superficie necesaria: **24,2 x 4,5**
minimum shock-absorbing surface (sq m) / aufpralldämmende minimale oberfläche / área de seguridad (m²): **120**
maximum fall height / maximale fallhöhe / altura máxima de caída (m): **1,2**
number of users / anzahl der nutzer / número de usuarios recomendado: **3**

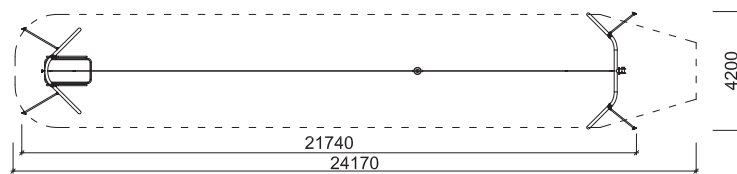

whispering / AK-0001-00

Sound element
Sprechrohr
Intercomunicador

age group / altersgruppe / grupo de edad: **2-14**
dimensions / gröÙe / dimensiones (m): **0,3 x 0,2 x 0,9**
required area / benötigte fläche / superficie necesaria: **1,2 x 9,8**
minimum shock-absorbing surface (sq m) / aufpralldämmende minimale oberfläche / área de seguridad (m²): **0,0**
maximum fall height / maximale fallhöhe / altura máxima de caída (m): **0**
number of users / anzahl der nutzer / número de usuarios recomendado: **2**

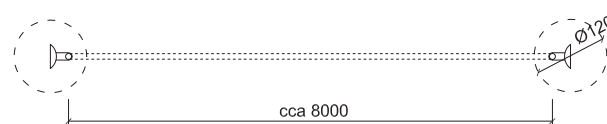

pipe age

varios / PA-0460-00

Multifunction set with a slide

Multifunktionales Element mit Rutsche

Estructura multifunción con tobogán

age group / altersgruppe / grupo de edad: 3–14

dimensions / gröÙe / dimensiones (m): 6,9 x 5,2 x 3,4

required area / benötigte fläche / superficie necesaria: 10,1 x 8,5

minimum shock-absorbing surface (sq m) / aufpralldämmende minimale oberfläche /

área de seguridad (m²): 54

maximum fall height / maximale fallhöhe / altura máxima de caída (m): 1,95

number of users / anzahl der nutzer / número de usuarios recomendado: 16

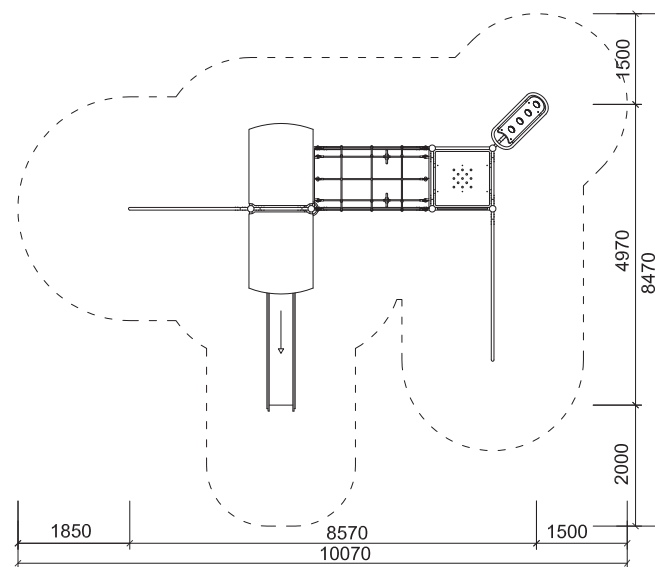



fiton



arkon

88 89
pipe age



fiton / PA-0550-00

Monkey bar set, fitness element
Hangelderüst, Fitness Element
Barras de recorrido horizontal

age group / altersgruppe / grupo de edad: 3+
dimensions / gröÙe / dimensiones (m): 3,6 x 4,1 x 2,9
required area / benötigte fläche / superficie necesaria: 6,9 x 7,2
minimum shock-absorbing surface (sq m) / aufpralldämmende minimale oberfläche / área de seguridad (m²): 34
maximum fall height / maximale fallhöhe / altura máxima de caída (m): 2,4
number of users / anzahl der nutzer / número de usuarios recomendado: 4

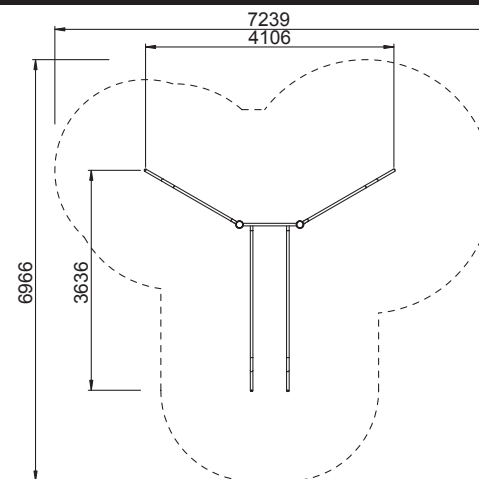

arkon / PA-0011-00

Quadrant balance beam
Viertelkreisiger Schwebebalken
Barra de equilibrio curva

age group / altersgruppe / grupo de edad: 3-14
dimensions / gröÙe / dimensiones (m): 2,8 x 1 x 1,4
required area / benötigte fläche / superficie necesaria: 5,6 x 3,8
minimum shock-absorbing surface (sq m) / aufpralldämmende minimale oberfläche / área de seguridad (m²): 0,0
maximum fall height / maximale fallhöhe / altura máxima de caída (m): 0,4
number of users / anzahl der nutzer / número de usuarios recomendado: 7

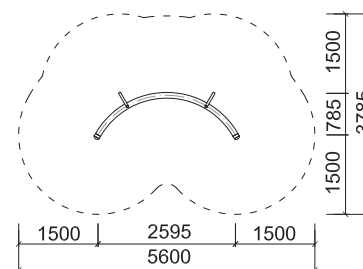

pipe age

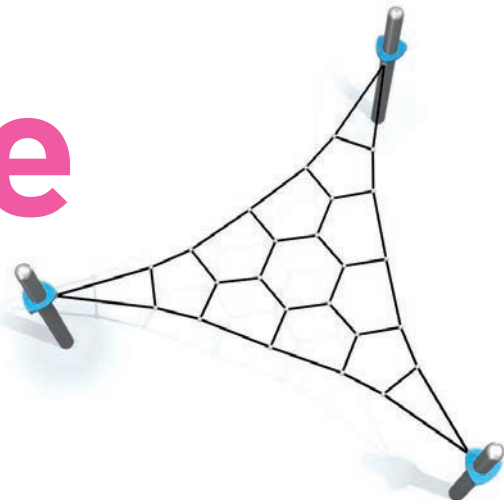

araknea 1

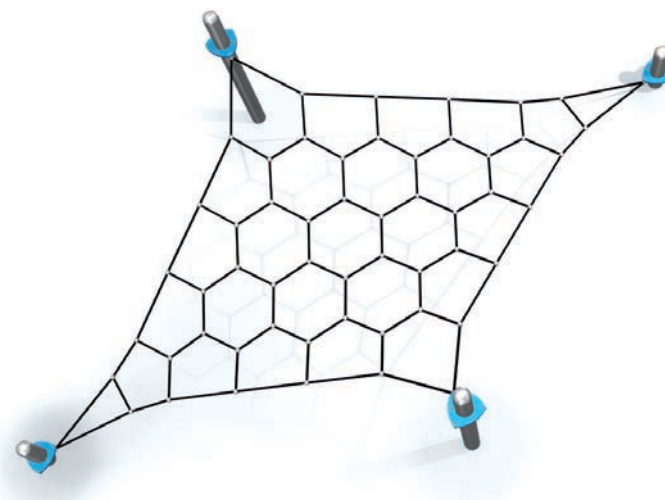

araknea 2

* topsoil, tamped area
Gras, feste Oberfläche
césped, superficie apisonada

araknea 1 / LP-0001-00

Climbing net
Netzelement
Tropa de cuerdas

age group / altersgruppe / grupo de edad: **3–14**
dimensions / gröÙe / dimensiones (m): **3,0 x 2,6 x 1,6**
required area / benötigte fläche / superficie necesaria: **6,0 x 5,6**
minimum shock-absorbing surface (sq m) / aufspralldämmende minimale oberfläche / área de seguridad (m²): **24***
maximum fall height / maximale fallhöhe / altura máxima de caída (m): **0,95**
number of users / anzahl der nutzer / número de usuarios recomendado: **6**

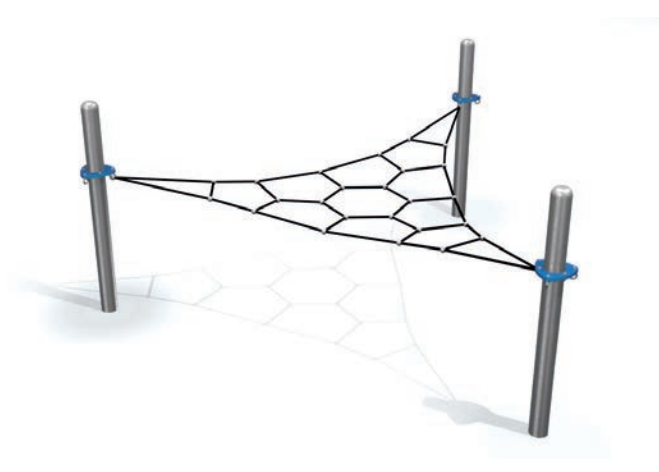
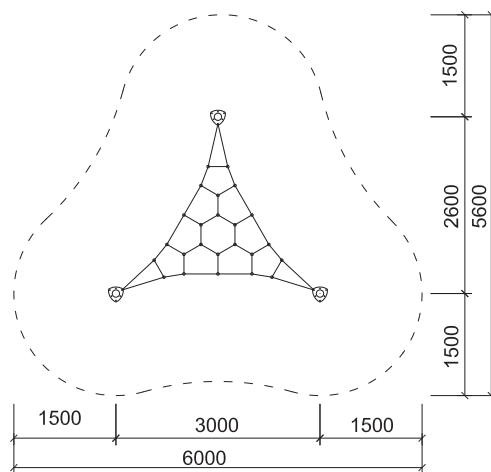

araknea 2 / LP-0002-00

Climbing net
Netzelement
Tropa de cuerdas

age group / altersgruppe / grupo de edad: **3–14**
dimensions / gröÙe / dimensiones (m): **5,2 x 3,0 x 1,6**
required area / benötigte fläche / superficie necesaria: **8,2 x 6,0**
minimum shock-absorbing surface (sq m) / aufspralldämmende minimale oberfläche / área de seguridad (m²): **32***
maximum fall height / maximale fallhöhe / altura máxima de caída (m): **0,95**
number of users / anzahl der nutzer / número de usuarios recomendado: **10**

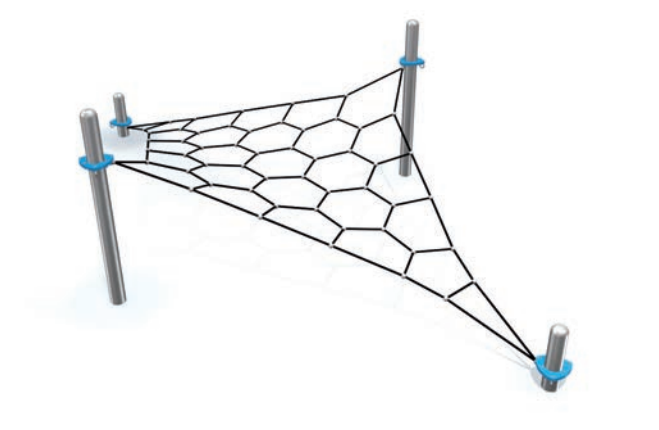
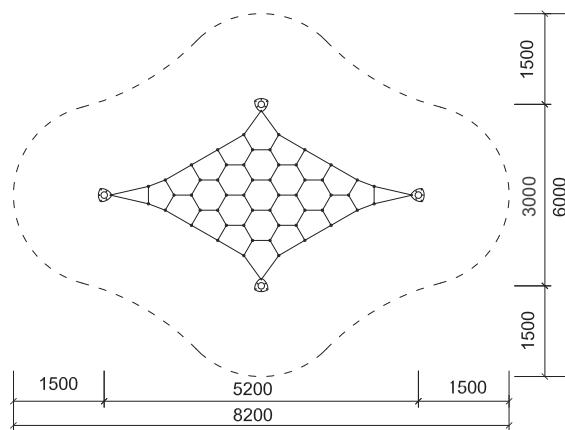

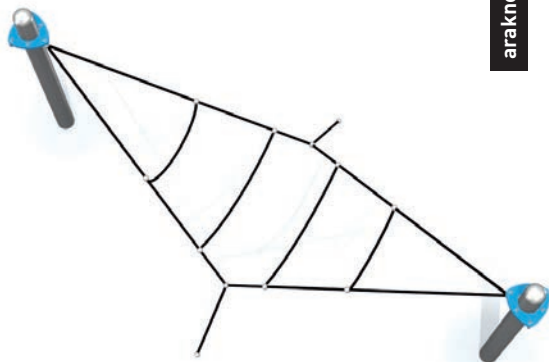

araknea 3

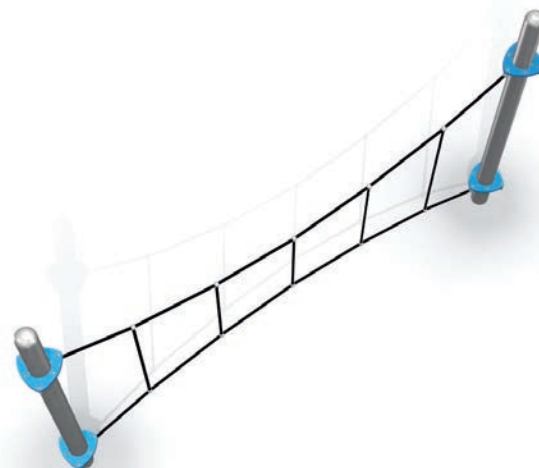

araknea 4

90 91
pipe age



araknea 3 / LP-0003-00

Climbing net
Netzelement
Tropa de cuerdas

age group / altersgruppe / grupo de edad: **3-14**
 dimensions / gröÙe / dimensiones (m): **3,0 x 1,7 x 1,6**
 required area / benötigte fläche / superficie necesaria: **6,0 x 4,0**
 minimum shock-absorbing surface (sq m) / aufpralldämmende minimale oberfläche / área de seguridad(m²): **18***
 maximum fall height / maximale fallhöhe / altura máxima de caída (m): **0,95**
 number of users / anzahl der nutzer / número de usuarios recomendado: **3**

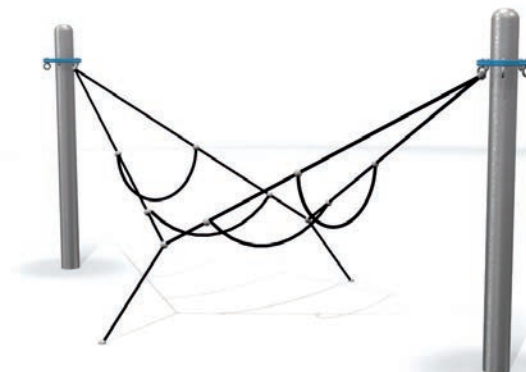
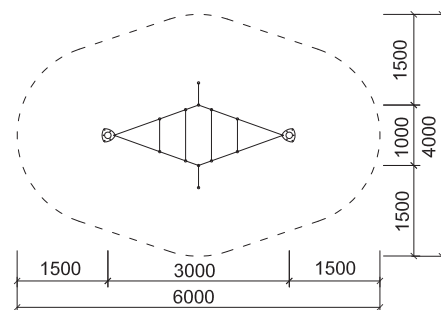

araknea 4 / LP-0004-00

Climbing net
Netzelement
Tropa de cuerdas

age group / altersgruppe / grupo de edad: **3-14**
 dimensions / gröÙe / dimensiones (m): **3,0 x 0,2 x 2,0**
 required area / benötigte fläche / superficie necesaria: **6,0 x 3,2**
 minimum shock-absorbing surface (sq m) / aufpralldämmende minimale oberfläche / área de seguridad (m²): **16***
 maximum fall height / maximale fallhöhe / altura máxima de caída (m): **0,95**
 number of users / anzahl der nutzer / número de usuarios recomendado: **3**

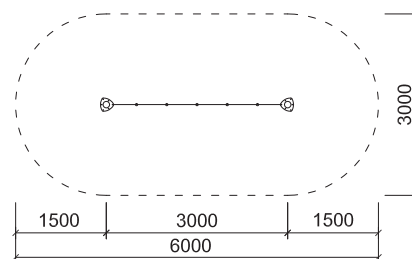

pipe age

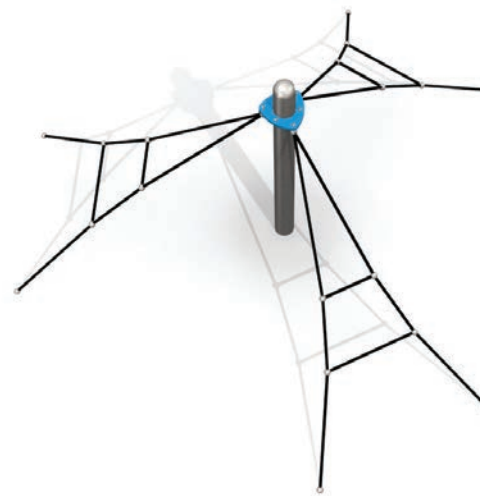

araknea 5

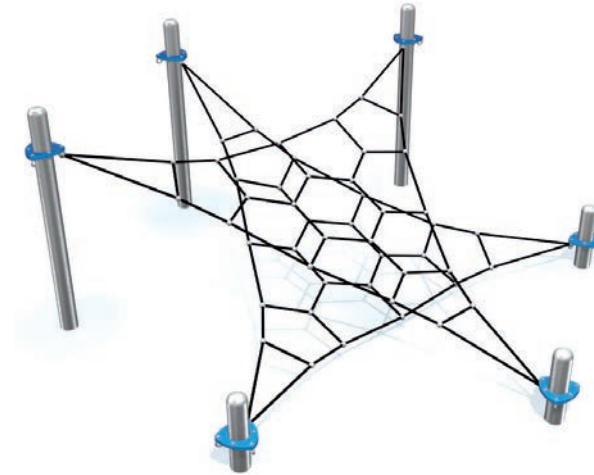

araknea 6

* topsoil, tamped area
Gras, feste Oberfläche
césped, superficie apisonada

araknea 5 / LP-0005-00

Climbing net
Netzelement
Tropa de cuerdas

age group / altersgruppe / grupo de edad: **3-14**
dimensions / gröÙe / dimensiones (m): **2,6 x 3,0 x 1,6**
required area / benötigte fläche / superficie necesaria: **4,7 x 5,0**
minimum shock-absorbing surface (sq m) / aufpralldämmende minimale oberfläche / área de seguridad (m²): **18***
maximum fall height / maximale fallhöhe / altura máxima de caída (m): **0,95**
number of users / anzahl der nutzer / número de usuarios recomendado: **3**

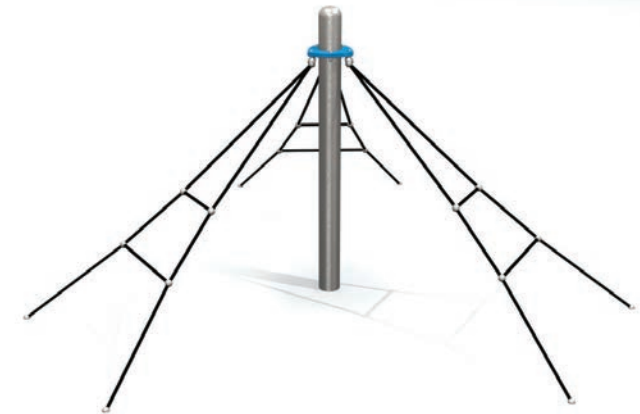
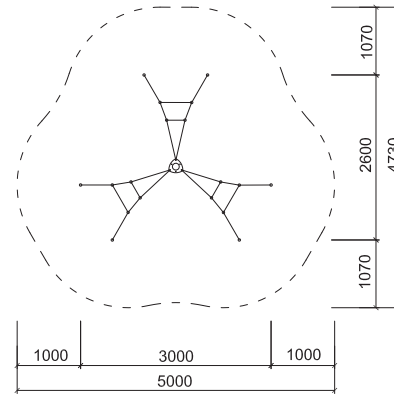

araknea 6 / LP-0006-00

Climbing net
Netzelement
Tropa de cuerdas

age group / grupo de edad / grupo de edad: **3-14**
dimensions / gröÙe / dimensiones (m): **3,5 x 3,5 x 1,6**
required area / benötigte fläche / superficie necesaria: **6,5 x 6,5**
minimum shock-absorbing surface (sq m) / aufpralldämmende minimale oberfläche / área de seguridad (m²): **33***
maximum fall height / maximale fallhöhe / altura máxima de caída (m): **0,95**
number of users / anzahl der nutzer / número de usuarios recomendado: **8**

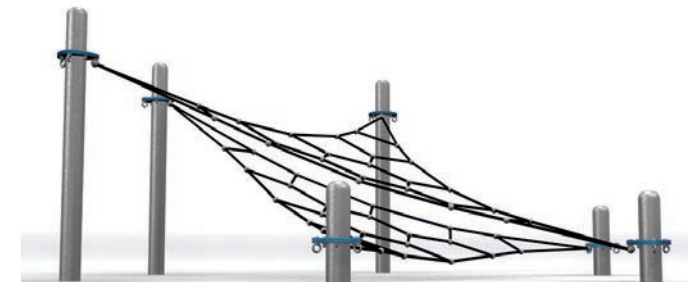
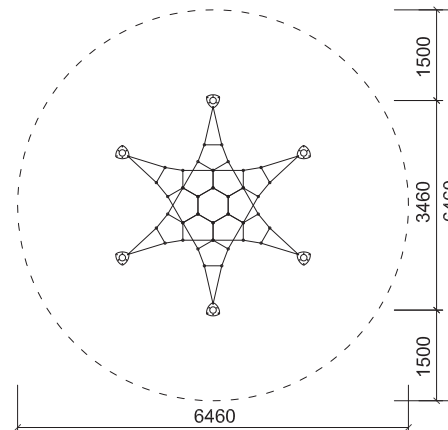

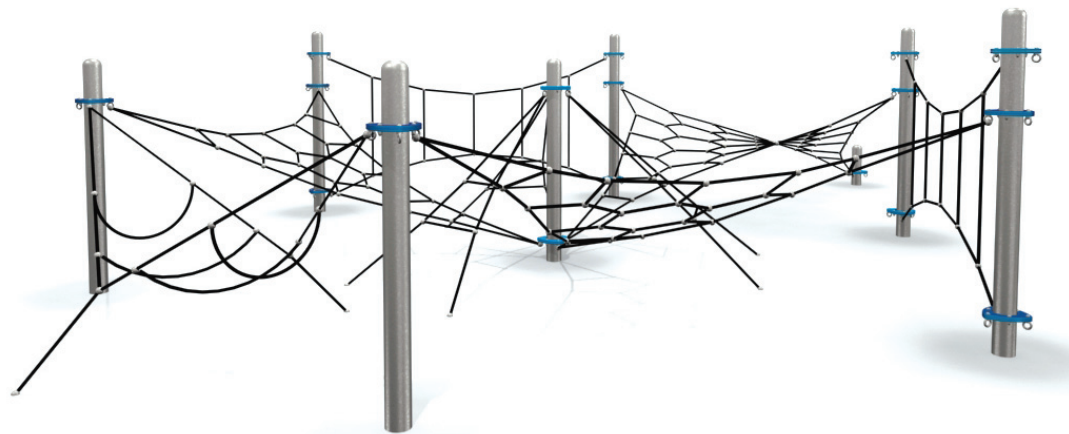

araknea 7

92 93
pipe age



* topsoil, tamped area
Gras, feste Oberfläche
césped, superficie apisonada

araknea 7 / LP-0007-00

Climbing net
Netzelement
Tropa de cuerdas

age group / altersgruppe / grupo de edad: 3–14

dimensions / gröÙe / dimensiones (m): 8,3 x 6,0 x 2,0

required area / benötigte fläche / superficie necesaria: 11,3 x 9,0

minimum shock-absorbing surface (sq m) / aufpralldämmende minimale oberfläche / área de seguridad (m²): 65*

maximum fall height / maximale fallhöhe / altura máxima de caída (m): 0,95

number of users / anzahl der nutzer / número de usuarios recomendado: 25

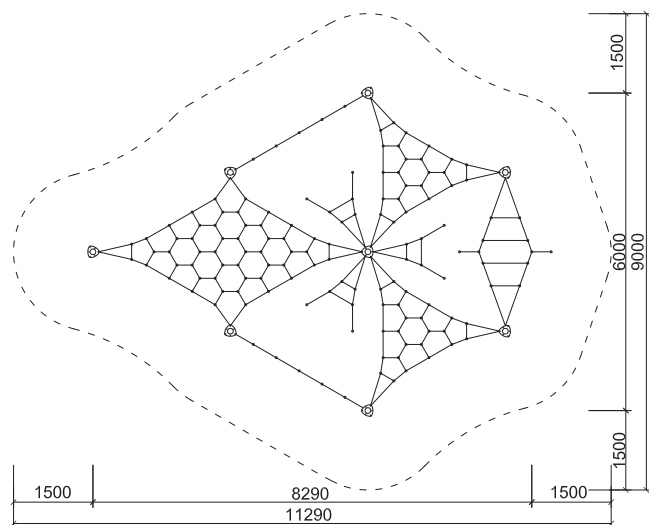

pipe age



araknea 8

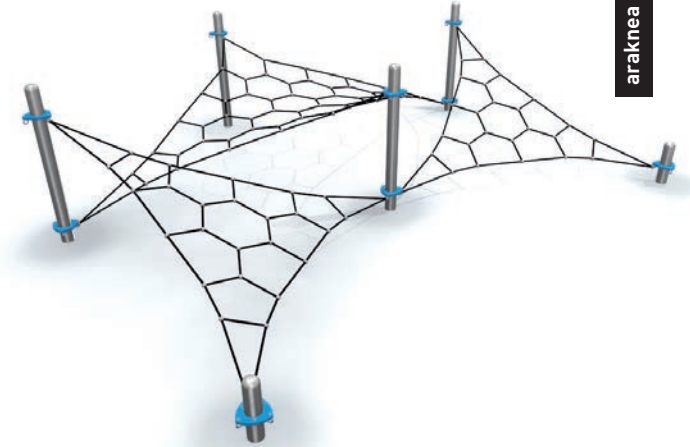

araknea 9

araknea 8 / LP-0008-00

Climbing net
Netzelement
Tropa de cuerdas

age group / altersgruppe / grupo de edad: **3-14**
 dimensions / gröÙe / dimensiones (m): **5,3 x 2,0 x 1,6**
 required area / benötigte fläche / superficie necesaria: **7,4 x 5,0**
 minimum shock-absorbing surface (sq m) / aufpralldämmende minimale oberfläche /
 área de seguridad(m²): **32***
 maximum fall height / maximale fallhöhe / altura máxima de caída (m): **0,95**
 number of users / anzahl der nutzer / número de usuarios recomendado: **7**

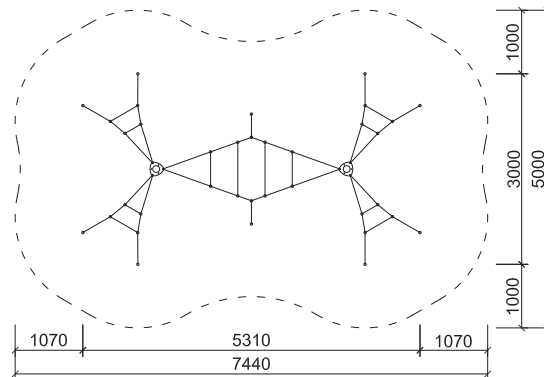

araknea 9 / LP-0009-00

Climbing net
Netzelement
Tropa de cuerdas

age group / altersgruppe / grupo de edad: **3-14**
 dimensions / gröÙe / dimensiones (m): **5,3 x 4,5 x 1,6**
 required area / benötigte fläche / superficie necesaria: **8,3 x 7,5**
 minimum shock-absorbing surface (sq m) / aufpralldämmende minimale oberfläche /
 área de seguridad (m²): **48***
 maximum fall height / maximale fallhöhe / altura máxima de caída (m): **0,95**
 number of users / número de usuarios recomendado / número de usuarios recomendado: **22**

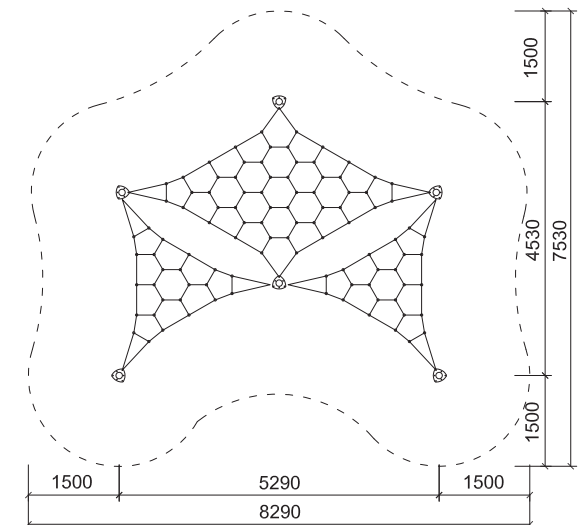

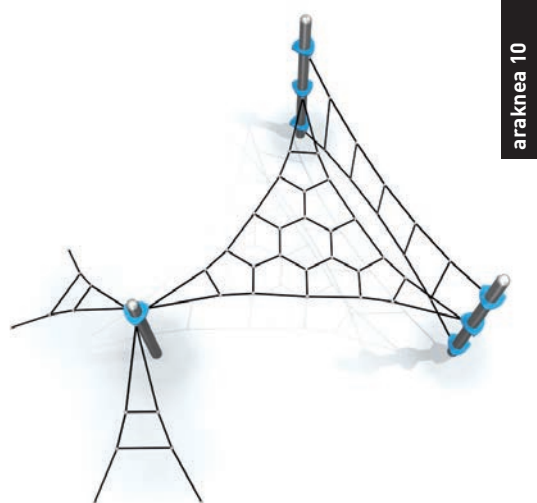

araknea 10

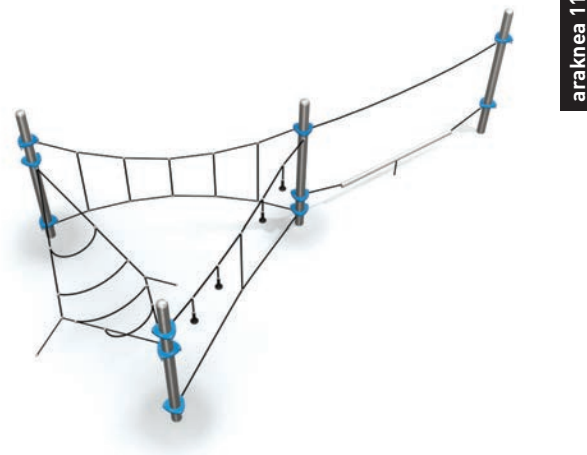

araknea 11

94 95
pipe age



* topsoil, tamped area
Gras, feste Oberfläche
césped, superficie apisonada

araknea 10 /LP-0010-00

Climbing net
Netzelement
Tropa de cuerdas

age group / altersgruppe / grupo de edad: **3-14**
 dimensions / gröÙe / dimensiones (m): **3,0 x 3,8 x 2,0**
 required area / benötigte fläche / superficie necesaria: **6,0 x 6,3**
 minimum shock-absorbing surface (sq m) / aufpralldämmende minimale oberfläche /
 área de seguridad (m²): **31***
 maximum fall height / maximale fallhöhe / altura máxima de caída (m): **0,95**
 number of users / anzahl der nutzer / número de usuarios recomendado: **11**

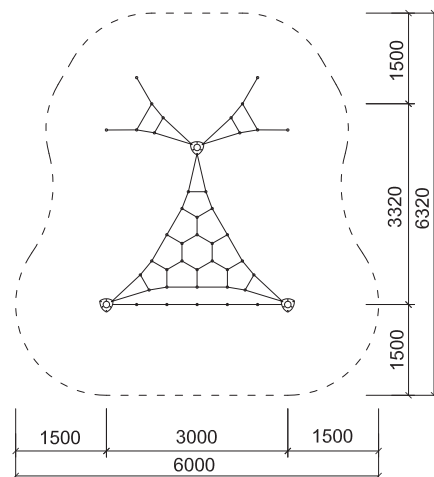

araknea 11 /LP-0023-00

Climbing net
Netzelement
Tropa de cuerdas

age group / altersgruppe / grupo de edad: **3-14**
 dimensions / gröÙe / dimensiones (m): **6,5 x 3,0 x 1,6**
 required area / benötigte fläche / superficie necesaria: **9,1 x 6,0**
 minimum shock-absorbing surface (sq m) / aufpralldämmende minimale oberfläche /
 área de seguridad (m²): **35***
 maximum fall height / maximale fallhöhe / altura máxima de caída (m): **0,95**
 number of users / anzahl der nutzer / número de usuarios recomendado: **9**

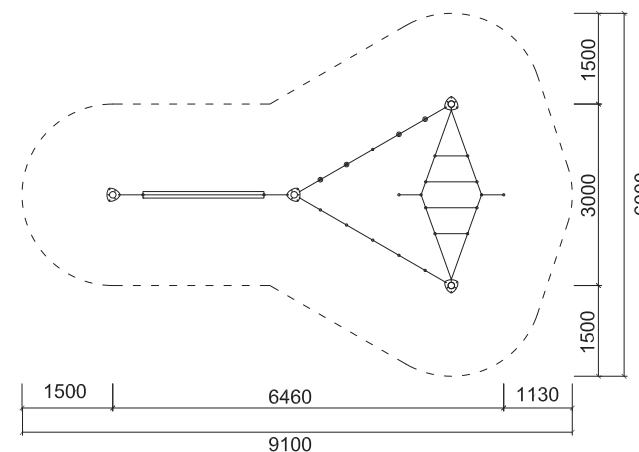

references









dikulo



DI-0007-00 103

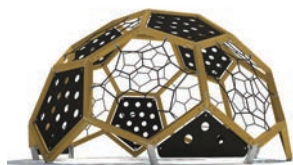

DI-0006-00 103



DI-0003-00 104



DI-0004-00 104



DI-0002-00 105



DI-0005-00 105



DI-0008-00 106



DI-0001-00 106

100 101
dikulo



dikulo

EN

An object and a plaything, simple geometric forms in unusual sizes. The main characteristics of the Dikulo range are their geometric forms and unusual dimensions. The Dikulo children's playground apparatus are right at home in city parks, in both modern or historic settings. They can make a real impact as a design element with an added play function, standing out thanks to their simplicity and atypical size.

The apparatus is made of bonded larch and oak wood beams, which are fitted with metal with a galvanised zinc protective coating.

DE

Objekt als Spielelement, einfache geometrische Formen in ungewöhnlichem Maßstab. Die Grundzüge der Dikulo Produktlinie sind eine geometrische Form und ein ungewöhnlicher Maßstab. Spielelemente für Dikulo-Kinderspielplätze haben ihren Platz innerhalb der Stadtparks, in moderner und historischer Bebauung. Sie können sich als bildendes Element mit zusätzlicher Spielfunktion durchsetzen, das sich durch seine Einfachheit und atypische Größe auszeichnet.

Für Konstruktionen der Spielelemente werden geklebte Lärchen- und Eichenbalken verwendet, die mit feuerverzinktem Metallteilen ergänzt werden.

ES

Un objeto como un elemento lúdico de tamaño inusual. Las características principales de la gama Dikulo son las formas geométricas básicas y el tamaño inusual. Los juegos infantiles de Dikulo tienen su lugar tanto en el centro de un parque infantil clásico como en el casco histórico de las ciudades o en las zonas más modernas. Toma el protagonismo como un objeto de arte con su función lúdica añadida que destaca por su sencillez y tamaño inusual.

La estructura principal esta hecha de madera encolada de alerce y de haya, acompañada con piezas de acero galvanizado.





DI-0007-00

DI-0007-00

Web climbing frame
Seilnetzgerüst
Rocódromo de tubos

age group / altersgruppe / grupo de edad: 3–14
dimensions / gröÙe / dimensiones (m): 1,5 x 1,5 x 1,5
required area / benötigte fläche / superficie necesaria: 4,5 x 4,5
minimum shock-absorbing surface (sq m) / aufpralldämmende minimale oberfläche / área de seguridad (m²): 19
maximum fall height / maximale fallhöhe / altura máxima de caída (m): 1,5
number of users / anzahl der nutzer / número de usuarios recomendado: 4



DI-0006-00

DI-0006-00

Web climbing frame
Seilnetzgerüst
Rocódromo de redes

age group / altersgruppe / grupo de edad: 3–14
dimensions / gröÙe / dimensiones (m): 5,0 x 5,0 x 2,7
required area / benötigte fläche / superficie necesaria: 8,0 x 8,0
minimum shock-absorbing surface (sq m) / aufpralldämmende minimale oberfläche / área de seguridad (m²): 50
maximum fall height / maximale fallhöhe / altura máxima de caída (m): 2,7
number of users / anzahl der nutzer / número de usuarios recomendado: 22

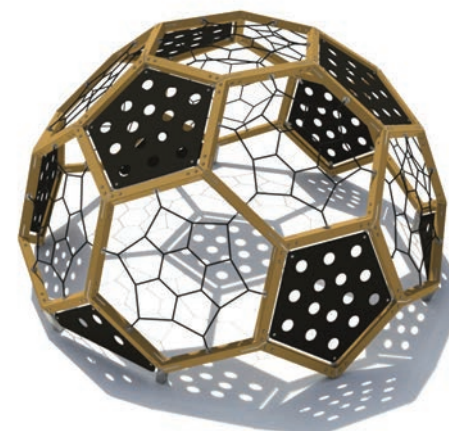
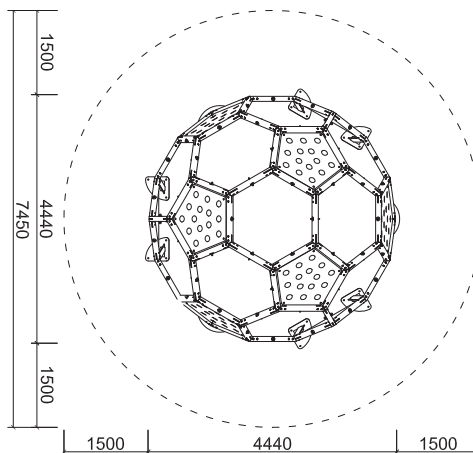
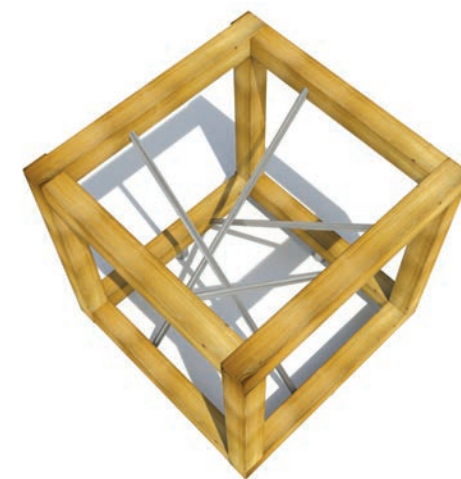
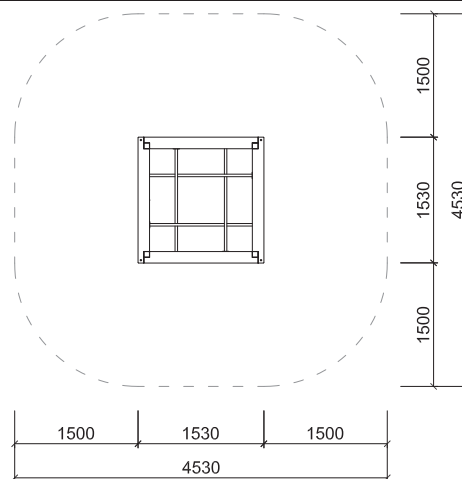

102 103
dikulo



dikulo



DI-0003-00

Web climbing frame
Seilnetzgerüst
Rocódromo de redes

age group / altersgruppe / grupo de edad: **3-14**
dimensions / gröÙe / dimensiones (m): **3,35 x 0,25 x 2,85**
required area / benötigte fläche / superficie necesaria: **8,2 x 5,1**
minimum shock-absorbing surface (sq m) / aufpralldämmende minimale oberfläche / área de seguridad(m²): **39**
maximum fall height / maximale fallhöhe / altura máxima de caída (m): **2,85**
number of users / anzahl der nutzer / número de usuarios recomendado: **7**

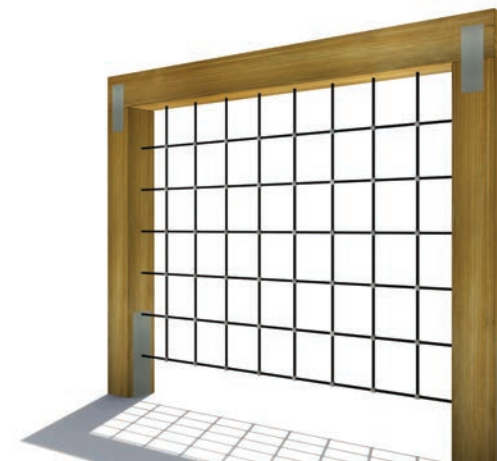
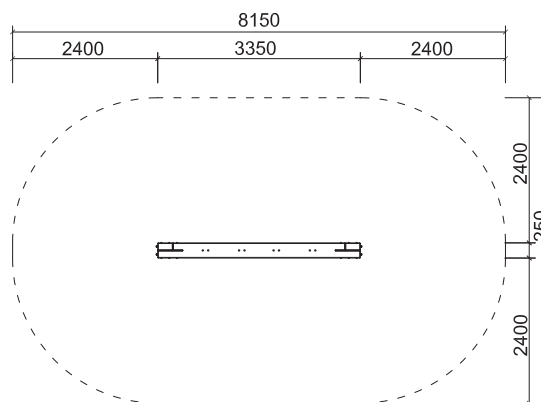

DI-0004-00

Sandpit
Sandspielplatz
Arenero

age group / altersgruppe / grupo de edad: **3-14**
dimensions / gröÙe / dimensiones (m): **3,0 x 3,0 x 0,3**
required area / benötigte fläche / superficie necesaria: **6,0 x 6,0**
minimum shock-absorbing surface (sq m) / aufpralldämmende minimale oberfläche / área de seguridad (m²): **34**
maximum fall height / maximale fallhöhe / altura máxima de caída (m): **do 0,6**
number of users / anzahl der nutzer / número de usuarios recomendado: **8**

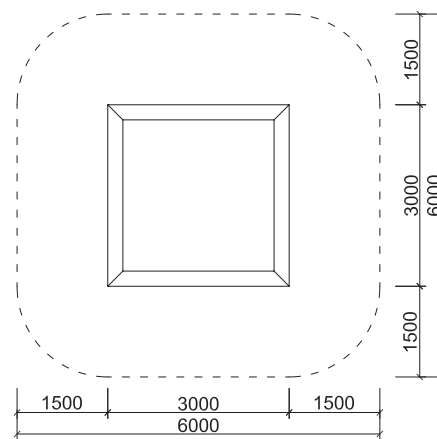



DI-0002-00

DI-0002-00

Swings
Kettenschaukel
Columpio de cadenas

age group / altersgruppe / grupo de edad: **3–14**
 dimensions / gröÙe / dimensiones (m): **3,3 x 0,3 x 2,5**
 required area / benötigte fläche / superficie necesaria: **8,4 x 3,8**
 minimum shock-absorbing surface (sq m) / aufpralldämmende minimale oberfläche /
 área de seguridad (m²): **25**
 maximum fall height / maximale fallhöhe / altura máxima de caída (m): **1,5**
 number of users / anzahl der nutzer / número de usuarios recomendado: **2**

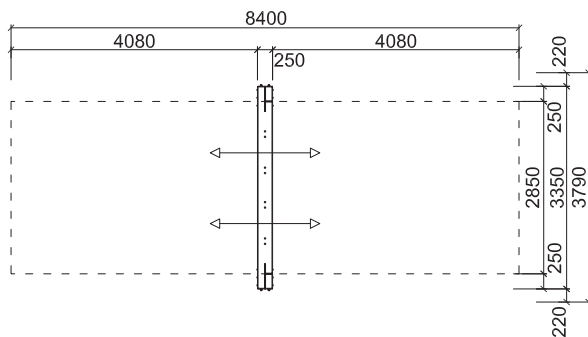

DI-0005-00

DI-0005-00

Swings
Kettenschaukel
Columpio de cadenas

age group / grupo de edad / grupo de edad: **3–14**
 dimensions / gröÙe / dimensiones (m): **4,0 x 0,3 x 4,3**
 required area / benötigte fläche / superficie necesaria: **8,8 x 4,7**
 minimum shock-absorbing surface (sq m) / aufpralldämmende minimale oberfläche /
 área de seguridad (m²): **28**
 maximum fall height / maximale fallhöhe / altura máxima de caída (m): **1,65**
 number of users / anzahl der nutzer / número de usuarios recomendado: **2**

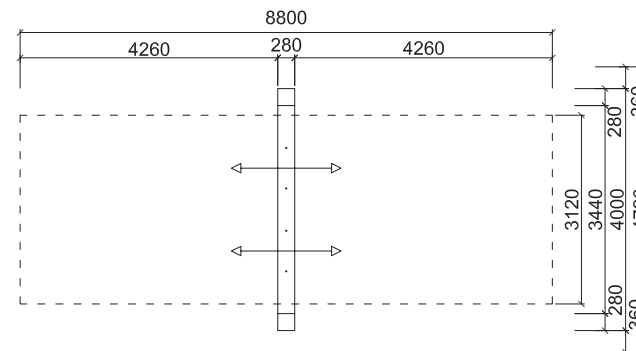

104 105
dikulo



dikulo



DI-0008-00

Climbing maze with slide
Climbing maze with slide
Labirinto de trepar con tobogan

age group / altersgruppe / grupo de edad: **3-14**
dimensions / gröÙe / dimensiones (m): **4,9 x 4,1 x 3,0**
required area / benötigte fläche / superficie necesaria: **8,4 x 7,1**
minimum shock-absorbing surface (sq m) / aufpralldämmende minimale oberfläche / área de seguridad(m²): **42,2**
maximum fall height / maximale fallhöhe / altura máxima de caída (m): **1,6**
number of users / anzahl der nutzer / número de usuarios recomendado: **6**

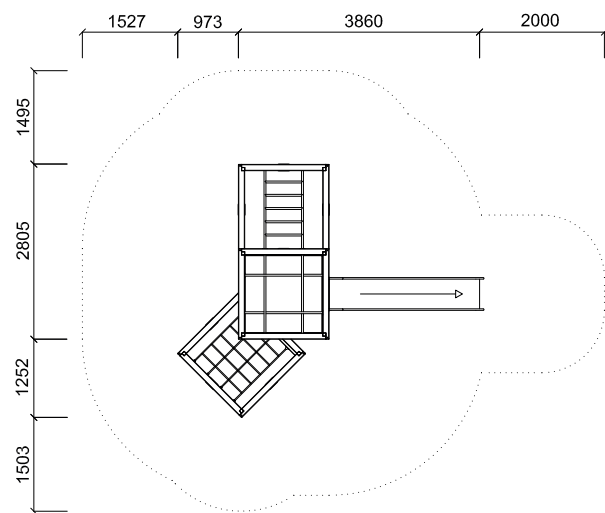

DI-0001-00

See-saw
Wippe-Schaukel
columpio basculante

age group / altersgruppe / grupo de edad: **3-14**
dimensions / gröÙe / dimensiones (m): **5,0 x 1,1 x 0,8**
required area / benötigte fläche / superficie necesaria: **7,0 x 4,1**
minimum shock-absorbing surface (sq m) / aufpralldämmende minimale oberfläche / área de seguridad (m²): **14,5**
maximum fall height / maximale fallhöhe / altura máxima de caída (m): **0,95**
number of users / número de usuarios recomendado / número de usuarios recomendado: **2**

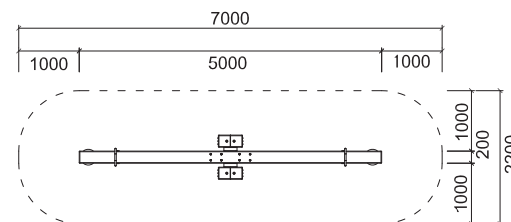

references







tay play

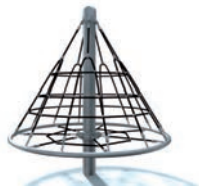

CC-1800 113

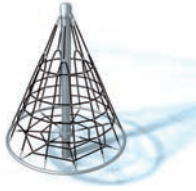

CC-2400 113

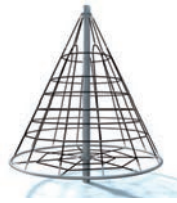

CC-3000 114

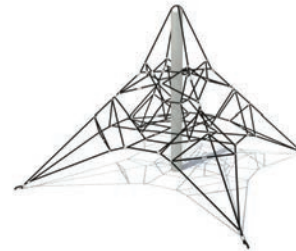

active 2000-S 114



active 4000-S 115

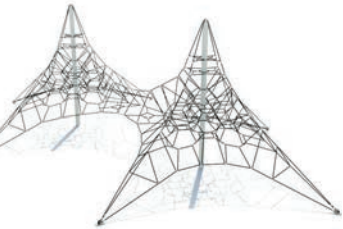

active 4000-T 115

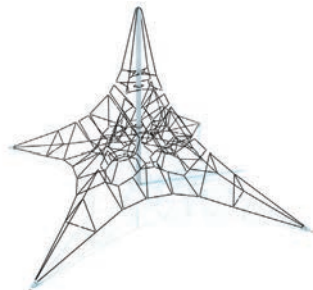

activ 5000-S 116



activ 5000-T 116

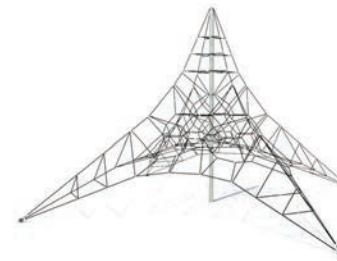

active 6000-S 117

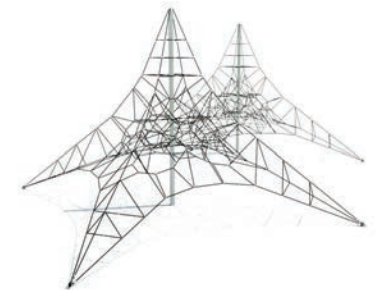

active 6000-T 117

110 111
tay play



tay play

EN

For children Tay play are very attractive climbing pyramids and net roundabouts in various sizes. Pyramids can be placed as a solitary element, but may also be a suitable supplement to playground of any material design.

Bearing column is made of stainless steel, anchoring and tensioning segments of hot-dip galvanized steel, rope of Ø 18 mm with steel cord, rope clutches and head of net fixation made of aluminium. Anchoring into concrete footings.

DE

Tay Play sind attraktive, formatvariable Kletterpyramiden und Netzkarussells. Die Pyramiden können als Einzelelement platziert werden, oder beliebige Spielplätze ergänzen.

Die Tragsäule besteht aus Edelstahl, die Ankerteile und Spannsegmente aus feuerverzinktem Stahl, Seil Ø 18 mm aus Stahlcordgewebe, Seilverbinder und die obere Netzbefestigung aus Aluminium. Verankerung der Konstruktionsteile im Betonfundament.

ES

Tay play es un conjunto de juegos muy atractivos para los niños. Se compone de pirámides de escalada y de tiouvivos de cuerdas de varios tamaños. Las pirámides pueden ser colocadas independientemente del resto de los elementos, aunque también pueden servir como complemento para una área de juegos de cualquier gama.

La columna portante es de acero inoxidable, los anclajes y tensores de acero galvanizado por inmersión en caliente, cuerdas con núcleo de acero de 18 mm, conexiones de aluminio. Anclaje en pie de hormigón.





tay play CC-1800 / TP-0018-00

Net roundabout – small

Kleines Netzkarsuell

Tiovivo de cuerdas pequeño

age group / age group / grupo de edad: 3–14

dimensions / gröÙe / dimensiones (m): 1,9 x 1,9 x 1,8

required area / benötigte fläche / superficie necesaria: 5,9 x 5,9

minimum shock-absorbing surface (sq m) / aufpralldämmende minimale oberfläche / área de seguridad (m²): 28,0

number of users / anzahl der nutzer / número de usuarios recomendado: 5



tay play CC-2400 / TP-0024-00

Net roundabout – medium

MittelgroÙes Netzkarsuell

Tiovivo de cuerdas mediano

age group / altersgruppe / grupo de edad: 3–14

dimensions / gröÙe / dimensiones (m): 2,1 x 2,1 x 2,4

required area / benötigte fläche / superficie necesaria: 6,1 x 6,1

minimum shock-absorbing surface (sq m) / aufpralldämmende minimale oberfläche / área de seguridad (m²): 30,0

number of users / anzahl der nutzer / número de usuarios recomendado: 7

112 113
tay play

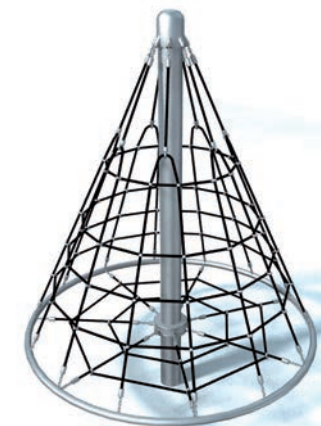
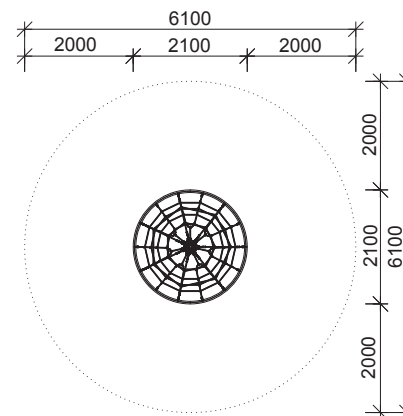
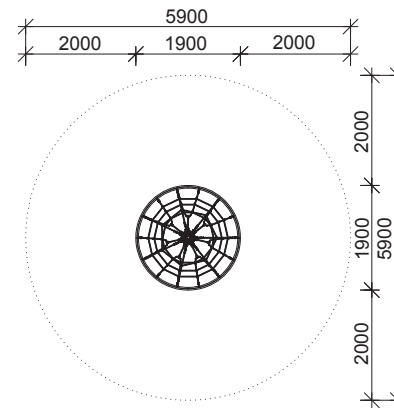

tay play

tay play 3300



tay play CC-3000 / TP-0030-00

Net roundabout – large
Großes Netzkarussell
Tiovivo de cuerdas grande

age group / altersgruppe / grupo de edad: 3–14
dimensions / gröÙe / dimensiones (m): 2,5 x 2,5 x 3,0
required area / benötigte fläche / superficie necesaria: 6,5 x 6,5
minimum shock-absorbing surface (sq m) / aufpralldämmende minimale oberfläche / área de seguridad (m²): 39,0
number of users / anzahl der nutzer / número de usuarios recomendado: 12

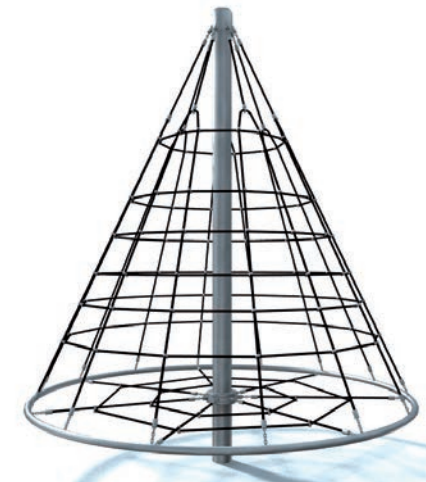
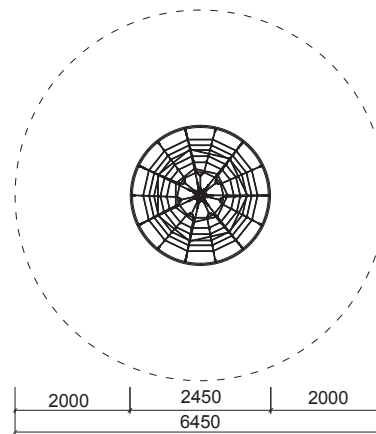

tay play ACTIVE 2000-S / TP-0020-01

Net pyramid – small
Kleine Netzpyramide
Pirámide de cuerda pequeña

age group / altersgruppe / grupo de edad: 3–7
dimensions / gröÙe / dimensiones (m): 2,79 x 2,79 x 2
required area / benötigte fläche / superficie necesaria: 6,8 x 6,8
minimum shock-absorbing surface (sq m) / aufpralldämmende minimale oberfläche / área de seguridad (m²): 42,2*
number of users / anzahl der nutzer / número de usuarios recomendado: 7

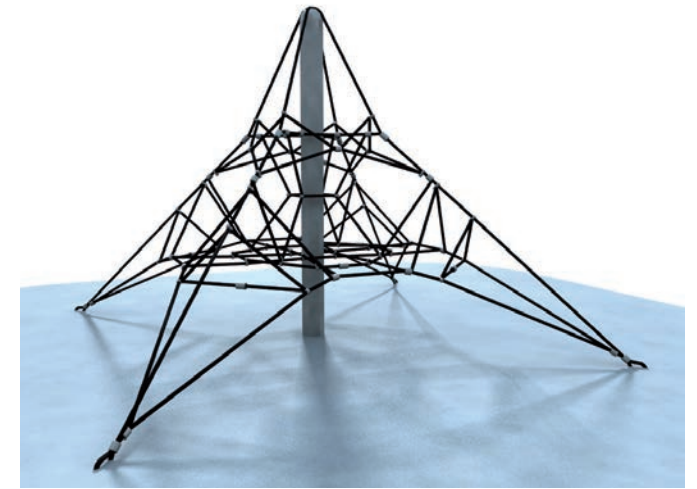
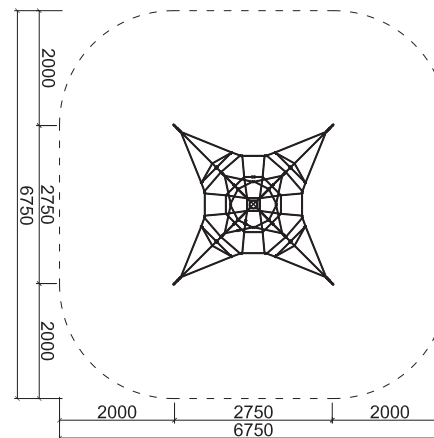



114 115
tay play



* topsoil, tamped area
Gras, feste Oberfläche
césped, superficie apisonada

tay play ACTIVE 4000-S / TP-0040-01

Net pyramid – medium
Mittelgroße Netzpyramide
Pirámide de cuerda mediana

age group / altersgruppe / grupo de edad: 5–14
dimensions / gröÙe / dimensiones (m): 5,57 x 5,58 x 4
required area / benötigte fläche / superficie necesaria: 9,5 x 9,5
minimum shock-absorbing surface (sq m) / aufpralldämmende minimale oberfläche / área de seguridad (m²): 87,0
number of users / anzahl der nutzer / número de usuarios recomendado: 16

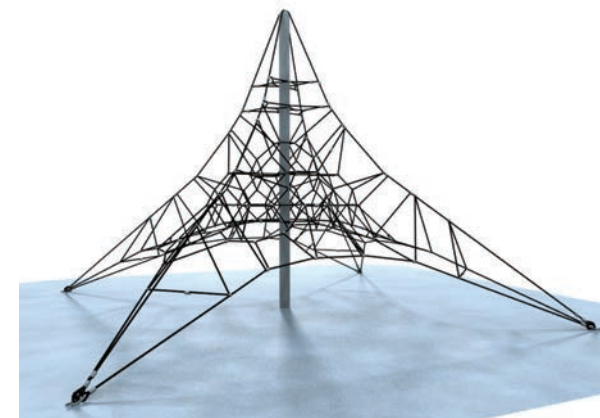
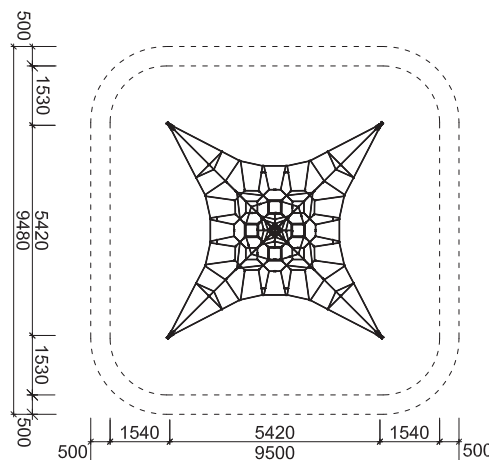

tay play ACTIVE 4000-T / TP-0040-02

Twin net pyramid – medium
MittelgroÙe doppelte Netzpyramide
Pirámide de cuerda mediana, doble

age group / altersgruppe / grupo de edad: 5–14
dimensions / gröÙe / dimensiones (m): 7,79 x 13 x 4
required area / benötigte fläche / superficie necesaria: 11,8 x 17,1
minimum shock-absorbing surface (sq m) / área de seguridad / área de seguridad (m²): 198,0
number of users / anzahl der nutzer / número de usuarios recomendado: 32

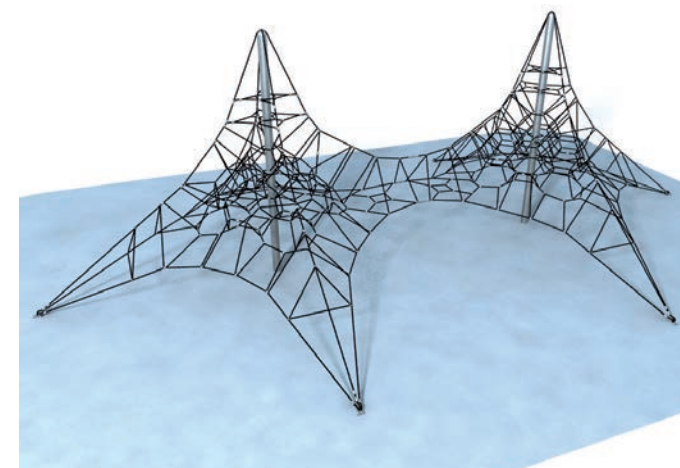
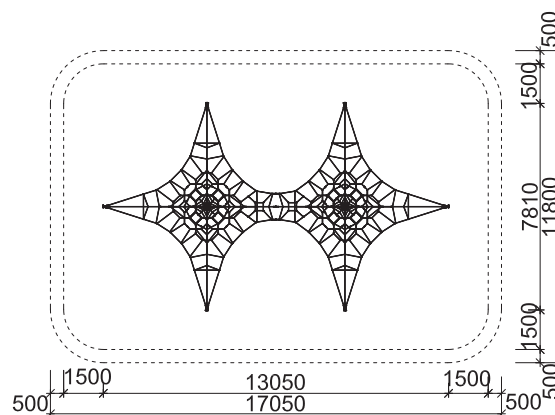

tay play



tay play ACTIVE 5000 – T / TP-0050-02

Net pyramid – large
Große doppelte Netzpyramide
Pirámide de cuerda grande

age group / altersgruppe / grupo de edad: **5–14**
dimensions / gröÙe / dimensiones (m): **9,6 x 16,8 x 5,0**
required area / benötigte fläche / superficie necesaria: **13,4 x 21,1**
minimum shock-absorbing surface (sq m) / aufpralldämmende minimale oberfläche / área de seguridad (m²): **138**
number of users / anzahl der nutzer / número de usuarios recomendado: **56**

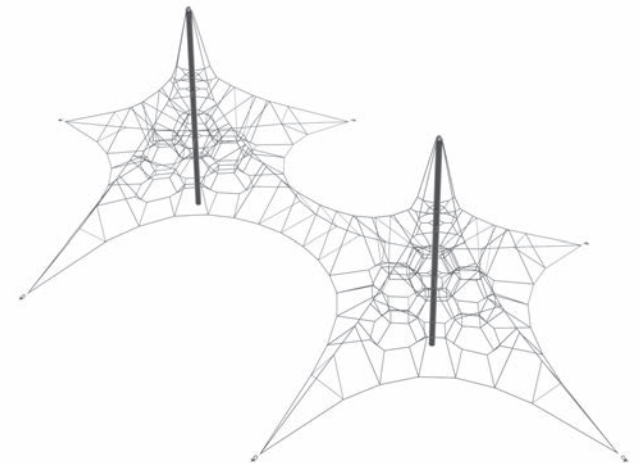
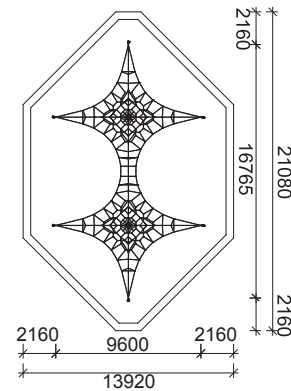

tay play ACTIVE 5000 – S / TP-0050-01

Net pyramid – large
GroÙe doppelte Netzpyramide
Pirámide de cuerda grande

age group / altersgruppe / grupo de edad: **5–14**
dimensions / gröÙe / dimensiones (m): **7,0 x 7,0 x 5,0**
required area / benötigte fläche / superficie necesaria: **11,0 x 11,0**
minimum shock-absorbing surface (sq m) / aufpralldämmende minimale oberfläche / área de seguridad (m²): **98,0**
number of users / anzahl der nutzer / número de usuarios recomendado: **28**

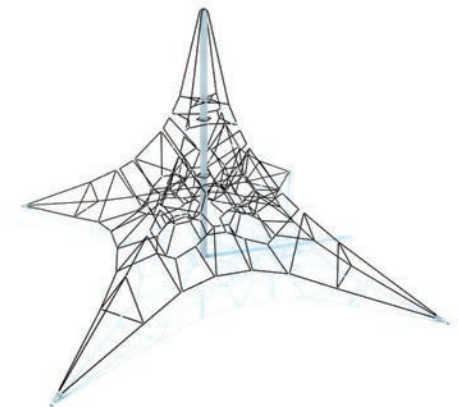
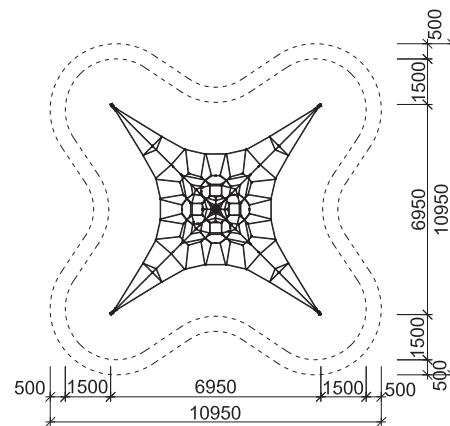



116 117
tay play



tay play ACTIVE 6000-S / TP-0060-01

Net pyramid – large
Große Netzpyramide
Pirámide de cuerda grande

age group / altersgruppe / grupo de edad: **5–14**
dimensions / gröÙe / dimensiones (m): **8,32 x 8,32 x 6**
required area / benötigte fläche / superficie necesaria: **12,2 x 12,2**
minimum shock-absorbing surface (sq m) / aufpralldämmende minimale oberfläche / área de seguridad (m²): **146,0**
number of users / anzahl der nutzer / número de usuarios recomendado: **30**

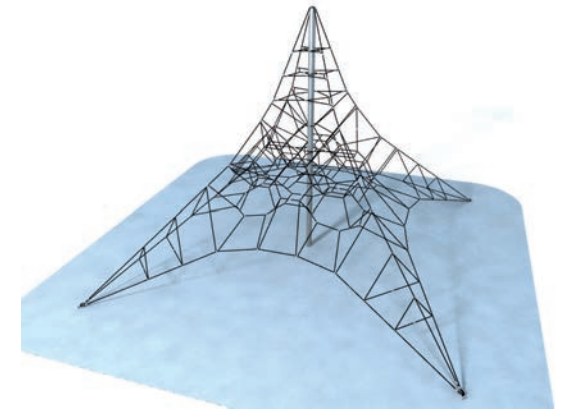
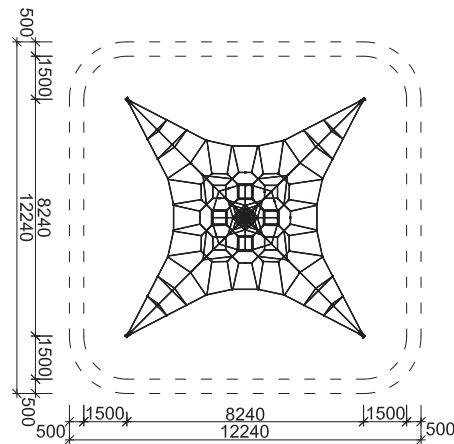

tay play ACTIVE 6000-T / TP-0060-02

Twin net pyramid – large
GroÙe doppelte Netzpyramide
Pirámide de cuerda grande, doble

age group / altersgruppe / grupo de edad: **5–14**
dimensions / gröÙe / dimensiones (m): **11,66 x 20,18 x 6**
required area / benötigte fläche / superficie necesaria: **15,6 x 25,8**
minimum shock-absorbing surface (sq m) / aufpralldämmende minimale oberfläche / área de seguridad (m²): **282,0**
number of users / anzahl der nutzer / número de usuarios recomendado: **60**

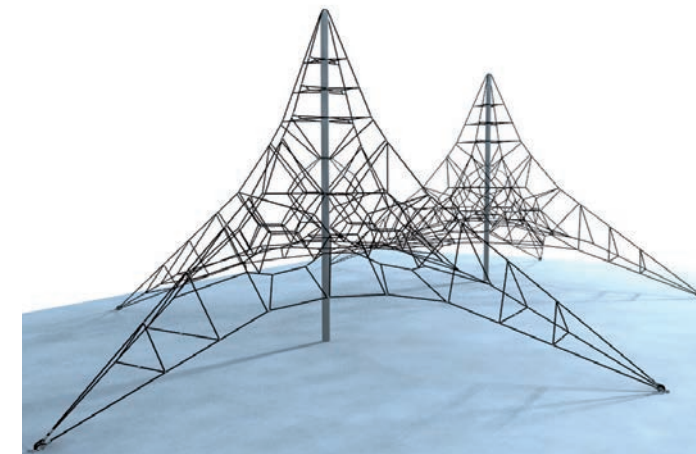
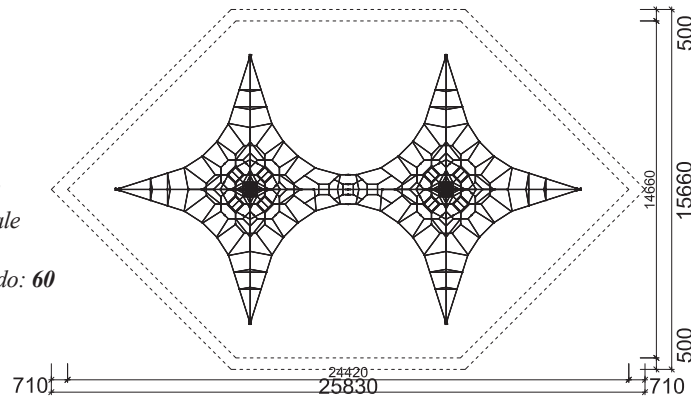



references







gemo



gemo 01 A 125



gemo 02 A 125



gemo 02 B 126



gemo 03 A 126



gemo 03 B 127

122 123
gemo



gemo

EN

Gemo are stylised climbing boulders made of fiberglass with surface imitating sandstone. On the surface these are equipped with climbing holds. Sets of stones make variable in height and special system with variable difficulty of routes.

Construction is made of steel hot-dip galvanized profiles, shell from a mixture of resin and mineral fibres. Stainless steel fasteners. Anchoring is made through hot-dip galvanized steel anchors.

DE

Gemo sind stilisierte Klettersteine aus Fiberglas mit einer imitierten Sandsteinoberfläche, auf denen Klettergriffe befestigt sind.

Die Steinbaugruppen bilden ein höhenflexibles Raumsystem mit variablem Schwierigkeitsgrad. Die Konstruktion besteht aus feuerverzinkten Stahlprofilen, das Gehäuse aus einer Harz- und Mineralfasermischung. Die Verbindungselemente sind aus Edelstahl. Verankerung der Konstruktionsteile mithilfe verzinkter Stahlanker.

ES

Gemo son rocas de escalada estilizadas, fabricadas con fibra de vidrio, con una superficie que imita a la piedra arenisca. La superficie de éstas está equipada con presas de escalada. Conjuntos de piedras de diferentes alturas que conforman rutas de distinta dificultad.

La estructura es de perfiles de acero galvanizado por inmersión en caliente. Acabado en un material fabricado a base de resina y fibras minerales. Los elementos de unión de acero inoxidable. El anclaje de acero galvanizado por inmersión en caliente.





gemo 01 A / LS-0004-00



* topsoil, tamped area
Gras, feste Oberfläche
césped, superficie apisonada

124 125
gemo



Modular climbing boulder
Modul-Kletterfelsblock
Estructura rocódromo mini

age group / altersgruppe / grupo de edad: **3–14**
dimensions / gröÙe / dimensiones (m): **2,0 x 1,7 x 0,8**
required area / benötigte fläche / superficie necesaria: **5,0 x 4,7**
minimum shock-absorbing surface (sq m) / aufpralldämmende minimale oberfläche / área de seguridad (m²): **19,0***
maximum fall height / maximale fallhöhe / altura máxima de caída (m): **0,8**
number of users / anzahl der nutzer / número de usuarios recomendado: **3**

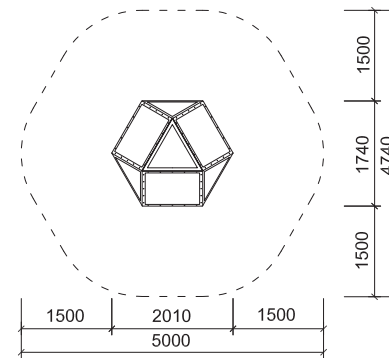

gemo 02 A / LS-0003-00

Modular climbing boulder
Modul-Kletterfelsblock
Estructura rocódromo doble

age group / altersgruppe / grupo de edad: **3–14**
dimensions / gröÙe / dimensiones (m): **2,9 x 2,0 x 1,6**
required area / benötigte fläche / superficie necesaria: **5,9 x 5,0**
minimum shock-absorbing surface (sq m) / aufpralldämmende minimale oberfläche / área de seguridad (m²): **24,3**
maximum fall height / maximale fallhöhe / altura máxima de caída (m): **1,6**
number of users / anzahl der nutzer / número de usuarios recomendado: **6**

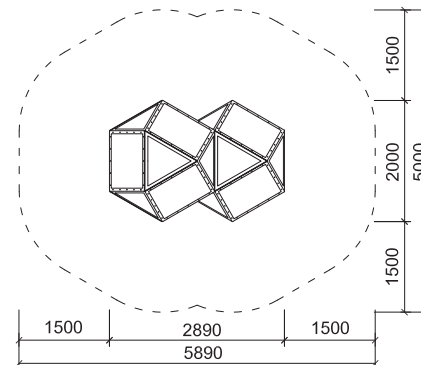

gemo



gemo 02 B / LS-0005-00

Modular climbing boulder
 Modul-Kletterfelsblock
 Estructura rocódromo triple

age group / altersgruppe / grupo de edad: **3-14**
 dimensions / gröÙe / dimensiones (m): **4,0 x 2,3 x 1,6**
 required area / benötigte fläche / superficie necesaria: **7,0 x 5,3**
 minimum shock-absorbing surface (sq m) / aufpralldämmende minimale oberfläche / área de seguridad (m²): **29,6**
 maximum fall height / maximale fallhöhe / altura máxima de caída (m): **1,6**
 number of users / anzahl der nutzer / número de usuarios recomendado: **9**

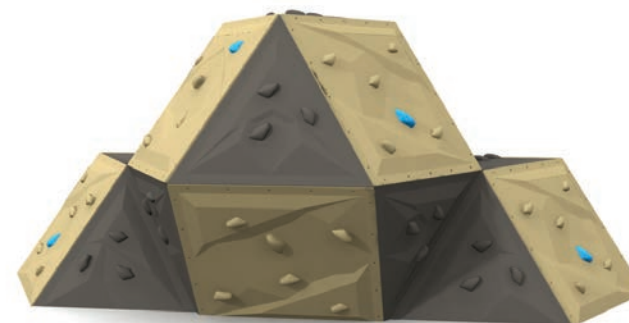
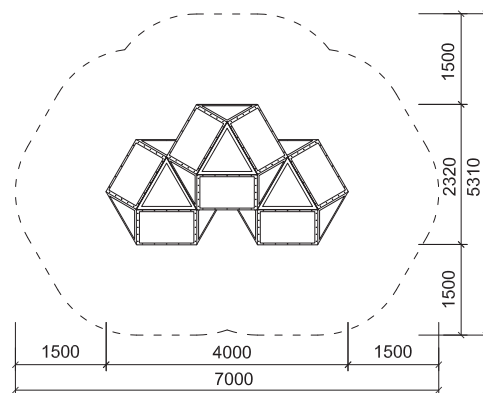

gemo 03 A / LS-0006-00

Modular climbing boulder
 Modul-Kletterfelsblock
 Estructura rocódromo grande

age group / altersgruppe / grupo de edad: **3-14**
 dimensions / gröÙe / dimensiones (m): **5,0 x 3,5 x 2,4**
 required area / benötigte fläche / superficie necesaria: **8,1 x 6,6**
 minimum shock-absorbing surface (sq m) / aufpralldämmende minimale oberfläche / área de seguridad (m²): **40,3**
 maximum fall height / maximale fallhöhe / altura máxima de caída (m): **2,4**
 number of users / anzahl der nutzer / número de usuarios recomendado: **15**

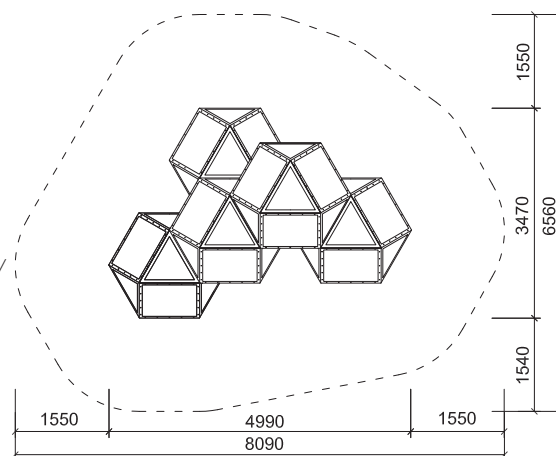

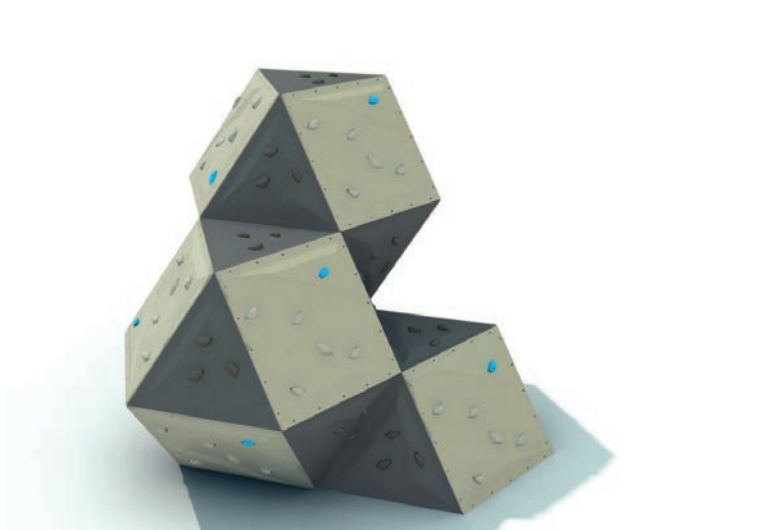

gemo 03 B

126 127
gemo



gemo 03 B / LS-0015-00

Modular climbing boulder

Modul-Kletterfelsblock

Estructura rocódromo triple

age group / altersgruppe / grupo de edad: **3-14**

dimensions / gröÙe / dimensiones (m): **3,0 x 2,9 x 2,5**

required area / benötigte fläche / superficie necesaria: **6,2 x 5,9**

minimum shock-absorbing surface (sq m) / aufpralldämmende minimale oberfläche / área de seguridad (m²): **30**

maximum fall height / maximale fallhöhe / altura máxima de caída (m): **2,4**

number of users / anzahl der nutzer / número de usuarios recomendado: **9**

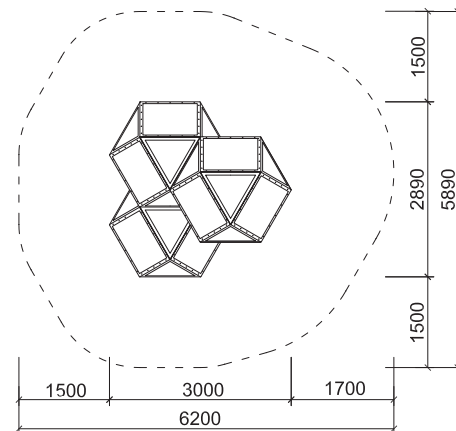



references





www.playcite.eu



minio



miaa 135



mibe 135



miii 136



mien 136



mioo 137



mief 137



mipe 138



mice 138



mier 139



mide 139



fiha 140



fiaa 140



fige 141



fibe 141



fice 142



142 fief



143 mige



143 miha



144 mije



144 miel



145 fide



145 fiii



146 mive A-A-1



146 mive A-A-2



147 mita



147 mies

minio

EN

Minio are play sets in the traditional sense, houses with climbing elements, platforms, swings and slides, climbing and balance elements. For this type of construction high quality and durable stainless steel material is used on the most loaded sites. Minio is suitable mainly for places where the playground is used by a small number of children and where there is no intentional destruction expected.

The load-bearing construction is made of eccentric spruce palisades of Ø 100 mm impregnated using vacuum pressure method, surface parts and roofs made of high-pressure laminate (HPL), climbs, ramps and climbing walls made of waterproof foil-finish plywood, play attractions of hot-dip galvanized steel pipes, horizontal bars and handles of stainless steel, ropes with steel core, galvanized chains, stainless steel slides, stainless steel mounting and connecting system, joint caps. Anchoring through hot-dip galvanized steel anchors.

DE

Minio sind Spiel-Sets, nach traditionellem Konzept. Es sind Häuschen mit Podesten, Schaukeln und Rutschen sowie Kletter- und Balancierelementen. Bei diesem Konstruktionsmodell werden für die besonders beanspruchten Bereiche sehr hochwertige und witterungsbeständige Materialien, wie Edelstahl, benutzt. Minio eignet sich besonders für Spielplätze, die von eher kleineren Gruppen von Kindern genutzt werden und wo keine Gefahr einer absichtlichen Beschädigung droht.

Die Tragkonstruktion besteht aus exzentrisch angeordneten druckimprägnierten Palisaden aus Fichtenholz Ø 100 mm; Flächenteile und Dächer sind aus Hochdruck-Laminat (HPL) gefertigt; Rampen und Kletterwände bestehen aus wasserfestem, beschichtetem Sperrholz; Spielelemente bestehen aus feuerverzinkten Stahlrohren; Reckstangen und Geländergriffe sind aus Edelstahl; Seile mit Stahlseele; galvanisierte Ketten; Edelstahl-Rutschen; Abdeckkappen, Montage- und Verbindungssysteme bestehen aus Edelstahl. Die Verankerung erfolgt durch feuerverzinkte Stahlanker.

ES

Minio es un conjunto de juegos en el sentido tradicional, torres con elementos de escalada, plataformas, columpios y toboganes, elementos de equilibrio. Para este tipo de estructuras se utiliza material de alta calidad y acero inoxidable de alta duración. La gama Minio es apta para lugares con uso poco intenso y bajo grado de vandalismo.

Los postes estructurales son de pino de 100 mm de diámetro impregnados a presión. Plataformas y techos de laminado de alta densidad (HPL). Accesos, rampas y muros de escalada están fabricados de madera contrachapada resistente al agua. Perfiles tubulares y cadenas de acero galvanizado, barras, agarraderos y toboganes de acero inoxidable. Uniones y tornillería de acero inoxidable. Material de anclaje de acero galvanizado por inmersión.





miaa



mibe

134 135
minio



* topsoil, tamped area
Gras, feste Oberfläche
césped, superficie apisonada

miaa / MI-0164-00

Tower with a slide
Turm mit Rutsche
Torre con tobogán

age group / altersgruppe / grupo de edad: 3–6
dimensions / gröÙe / gröÙe (m): 2,5 x 1,0 x 1,8
required area / benötigte fläche / superficie necesaria: 5,9 x 3,9
minimum shock-absorbing surface (sq m) / aufpralldämmende minimale oberfläche / área de seguridad (m²): 18*
maximum fall height / maximale fallhöhe / altura máxima de caída (m): 0,95
number of users / anzahl der nutzer / número de usuarios recomendado: 3

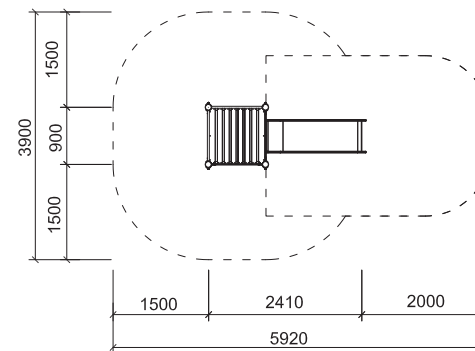

mibe / MI-0188-00

Tower with a roof and a slide
Turm mit Dach und Rutsche
Torre techada con tobogán

age group / altersgruppe / grupo de edad: 3–6
dimensions / gröÙe / dimensiones (m): 2,5 x 1,0 x 3,0
required area / benötigte fläche / superficie necesaria: 5,9 x 3,9
minimum shock-absorbing surface (sq m) / aufpralldämmende minimale oberfläche / área de seguridad (m²): 18*
maximum fall height / maximale fallhöhe / altura máxima de caída (m): 0,95
number of users / anzahl der nutzer / número de usuarios recomendado: 3

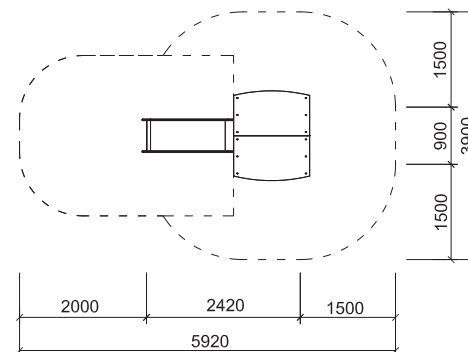

minio

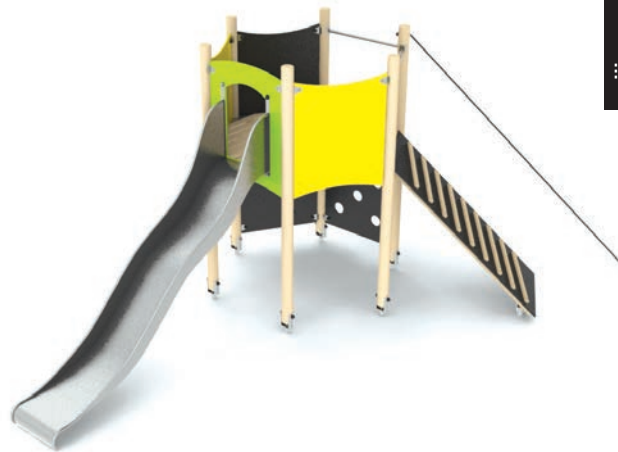

miii

miii / MI-0200-00

Tower with a slide and climbs
Turm mit Rutsche und Klettermöglichkeiten
Torre tobogán hexagonal

age group / altersgruppe / grupo de edad: **3-14**
dimensions / gröÙe / dimensiones (m): **4,6 x 2,9 x 2,4**
required area / benötigte fläche / superficie necesaria: **8,1 x 6,4**
minimum shock-absorbing surface (sq m) / aufpralldämmende minimale oberfläche / área de seguridad (m²): **33**
maximum fall height / maximale fallhöhe / altura máxima de caída (m): **2,1**
number of users / anzahl der nutzer / número de usuarios recomendado: **6**

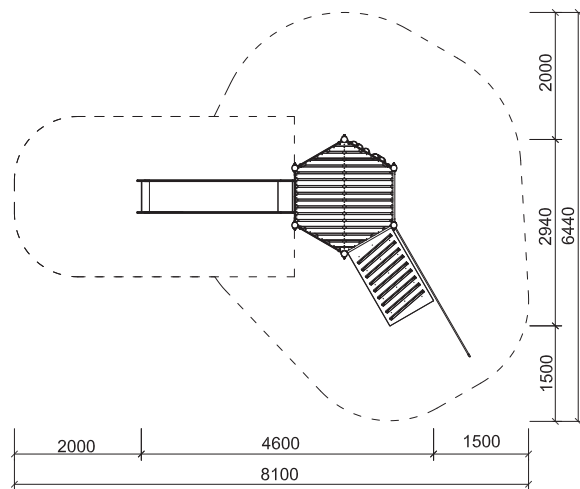

mien

mien / MI-0196-00

Tower with a slide and climbs
Turm mit Rutsche und Klettermöglichkeiten
Torre tobogán con techo y muro de escalada

age group / altersgruppe / grupo de edad: **3-14**
dimensions / gröÙe / dimensiones (m): **4,6 x 1,4 x 3,4**
required area / benötigte fläche / superficie necesaria: **8,2 x 4,4**
minimum shock-absorbing surface (sq m) / aufpralldämmende minimale oberfläche / área de seguridad (m²): **27,5**
maximum fall height / maximale fallhöhe / altura máxima de caída (m): **2,1**
number of users / anzahl der nutzer / número de usuarios recomendado: **5**

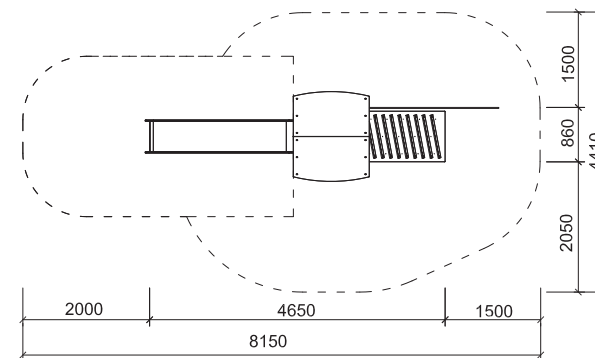



mio

mio / MI-0203-00

Tower with a roof, slide and net
 Turm mit Dach, Rutsche und Netz
 Torre tobogán con techo y trepa

age group / altersgruppe / grupo de edad: **3-14**
 dimensions / gröÙe / dimensiones (m): **3,9 x 2,1 x 3,4**
 required area / benötigte fläche / superficie necesaria: **7,4 x 5,1**
 minimum shock-absorbing surface (sq m) / aufpralldämmende minimale oberfläche / área de seguridad (m²): **26**
 maximum fall height / maximale fallhöhe / altura máxima de caída (m): **2,1**
 number of users / anzahl der nutzer / número de usuarios recomendado: **5**

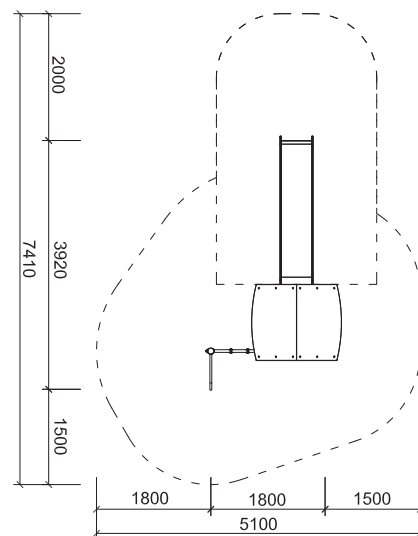

mief

mief / MI-0165-00

Tower with a roof, slide and a swing
 Turm mit Dach, Rutsche und Schaukel
 Torre tobogán con techo con columpio adosado

age group / altersgruppe / grupo de edad: **3-14**
 dimensions / gröÙe / dimensiones (m): **4,6 x 4,5 x 3,4**
 required area / benötigte fläche / superficie necesaria: **9,2 x 5,8**
 minimum shock-absorbing surface (sq m) / aufpralldämmende minimale oberfläche / área de seguridad (m²): **40,0**
 maximum fall height / maximale fallhöhe / altura máxima de caída (m): **1,50**
 number of users / anzahl der nutzer / número de usuarios recomendado: **5**

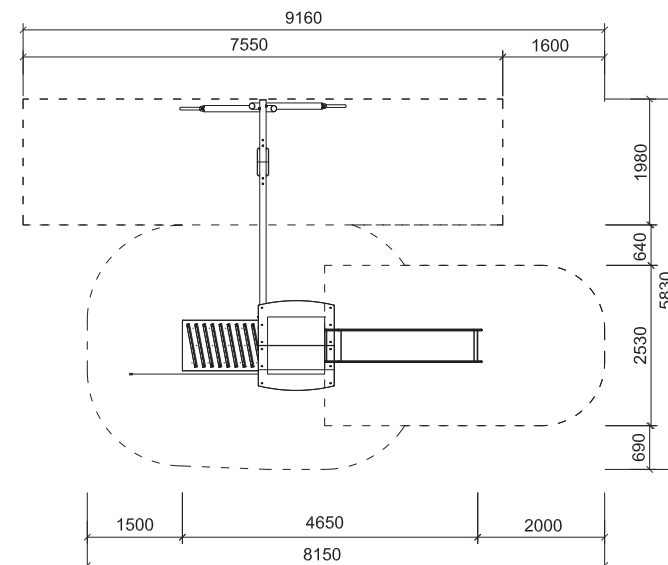

136 137
minio



minio



mipe



mice

mipe / MI-0204-00

Two low towers with a slide and a bridge
Zwei niedrige Türme mit Rutsche und Brücke
Dos torres bajas con tobogán, puente

age group / altersgruppe / grupo de edad: 3-6

dimensions / gröÙe / dimensiones (m): 5,1 x 2,1 x 3,0

required area / benötigte fläche / superficie necesaria: 8,6 x 4,9

minimum shock-absorbing surface (sq m) / aufpralldämmende minimale oberfläche / área de seguridad (m²): 31,0*

maximum fall height / altura máxima de caída / altura máxima de caída (m): 0,95

number of users / anzahl der nutzer / número de usuarios recomendado: 8

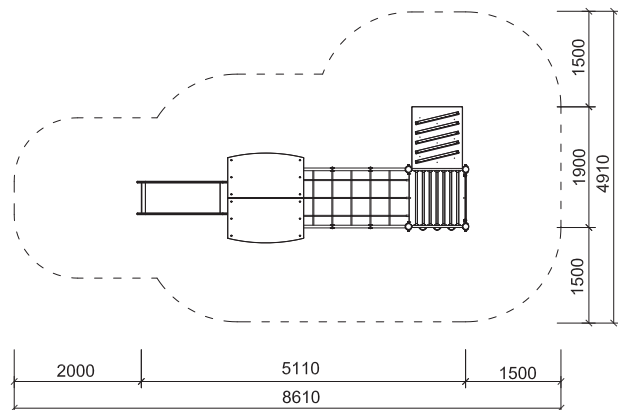

mice / MI-0111-00

Two towers with a slide, bridge and climbs
Zwei Türme mit Rutsche, Brücke und Klettermöglichkeiten
Dos torres tobogán con puente y muros de escalada

age group / altersgruppe / grupo de edad: 3-14

dimensions / gröÙe / dimensiones (m): 7,3 x 3,0 x 3,4

required area / benötigte fläche / superficie necesaria: 10,8 x 6,0

minimum shock-absorbing surface (sq m) / aufpralldämmende minimale oberfläche / área de seguridad (m²): 65,0

maximum fall height / maximale Fallhöhe / altura máxima de caída (m): 1,50

number of users / anzahl der nutzer / número de usuarios recomendado: 10

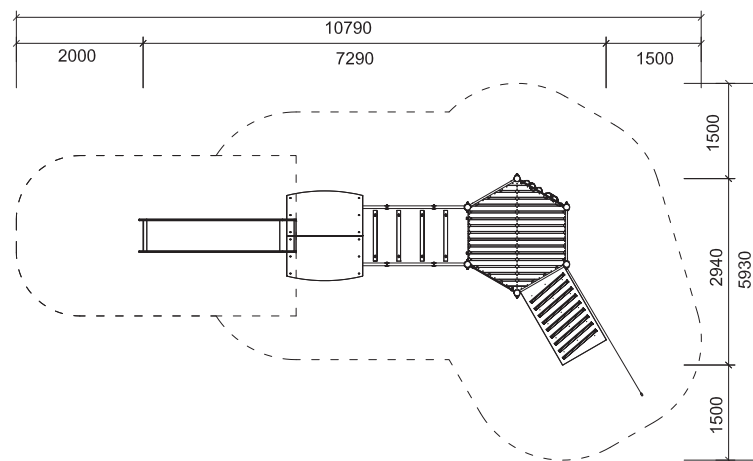



mier

mier / MI-0197-00

Three low towers with a slide, a bridge and climbs
 Drei niedrige Türme mit Rutsche, Brücke und Klettermöglichkeiten
 Tres torres bajas con puentes y accesos de escalada

age group / altersgruppe / grupo de edad: **3-6**
 dimensions / gröÙe / dimensiones (m): **5,1 x 3,9 x 3,0**
 required area / benötigte fläche / superficie necesaria: **8,6 x 6,6**
 minimum shock-absorbing surface (sq m) / aufpralldämmende minimale oberfläche /
 área de seguridad (m²): **41,0***
 maximum fall height / maximale fallhöhe / altura máxima de caída (m): **0,95**
 number of users / anzahl der nutzer / número de usuarios recomendado: **10**

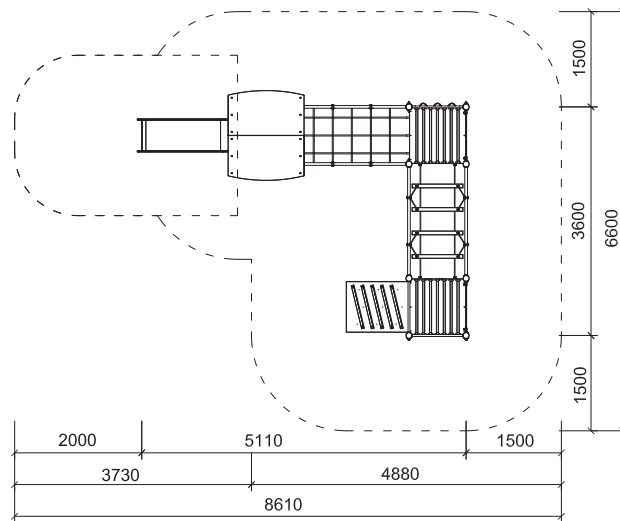

mide

mide / MI-0048-00

Large multifunction set
 Großes multifunktionales Element
 Conjunto multifuncional grande

age group / altersgruppe / grupo de edad: **3-6**
 dimensions / gröÙe / dimensiones (m): **5,8 x 5,6 x 2,9**
 required area / benötigte fläche / superficie necesaria: **9,3 x 8,6**
 minimum shock-absorbing surface (sq m) / aufpralldämmende minimale oberfläche /
 área de seguridad (m²): **53,0***
 maximum fall height / maximale fallhöhe / altura máxima de caída (m): **0,95**
 number of users / anzahl der nutzer / número de usuarios recomendado: **12**

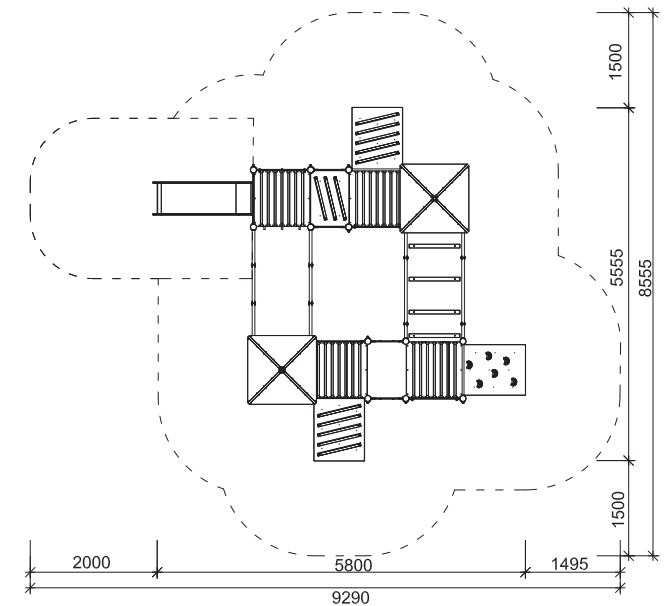

138 139
minio



* topsoil, tamped area
 Gras, feste Oberfläche
 césped, superficie apisonada

minio



fiha

fiha / MI-0193-00

Climbing frame – cube
Kletterwürfel
Juego de trepa – cubo

age group / altersgruppe / grupo de edad: **3–14**
dimensions / gröÙe / dimensiones (m): **1,8 x 2,1 x 2,4**
required area / benötigte fläche / superficie necesaria: **5,4 x 5,4**
minimum shock-absorbing surface (sq m) / aufspralldämmende minimale oberfläche / área de seguridad (m²): **26,5**
maximum fall height / maximale fallhöhe / altura máxima de caída (m): **1,9**
number of users / anzahl der nutzer / número de usuarios recomendado: **8**

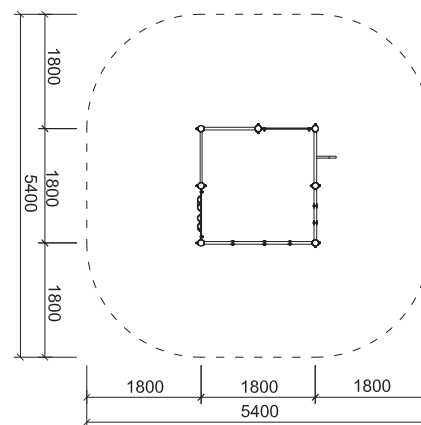

fiaa / MI-0166-00

Climbing frame
Kletterelement
Juego de trepa

age group / altersgruppe / grupo de edad: **3–14**
dimensions / gröÙe / dimensiones (m): **1,8 x 1,5 x 2,4**
required area / benötigte fläche / superficie necesaria: **5,5 x 5,2**
minimum shock-absorbing surface (sq m) / aufspralldämmende minimale oberfläche / área de seguridad (m²): **21,0**
maximum fall height / maximale fallhöhe / altura máxima de caída (m): **1,9**
number of users / anzahl der nutzer / número de usuarios recomendado: **4**

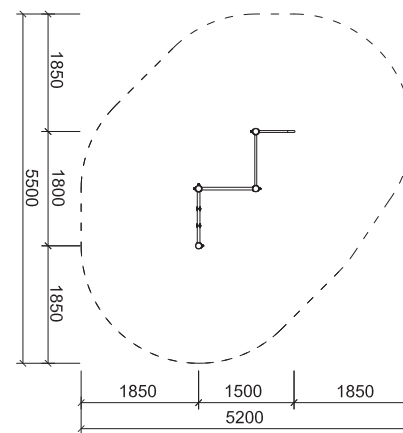



fige



fibe

140 141
minio



fige / MI-0192-00

Climbing frame-tower
Kletterturm
Juego de trepa

age group / altersgruppe / grupo de edad: 3-14

dimensions / gröÙe / dimensiones (m): 0,9 x 0,9 x 2,4

required area / benötigte fläche / superficie necesaria: 4,5 x 4,5

minimum shock-absorbing surface (sq m) / aufpralldämmende minimale oberfläche / área de seguridad (m²): 17,5

maximum fall height / maximale fallhöhe / altura máxima de caída (m): 1,9

number of users / anzahl der nutzer / número de usuarios recomendado: 4

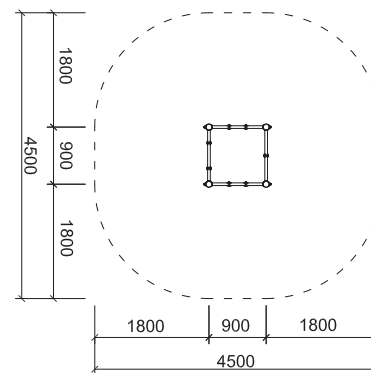

fibe / MI-0196-00

Climbing frame
Kletterelement
Juego de trepa

age group / altersgruppe / grupo de edad: 3-14

dimensions / gröÙe / dimensiones (m): 3,5 x 0,8 x 2,4

required area / benötigte fläche / superficie necesaria: 7,2 x 4,5

minimum shock-absorbing surface (sq m) / aufpralldämmende minimale oberfläche / área de seguridad (m²): 27

maximum fall height / maximale fallhöhe / altura máxima de caída (m): 1,9

number of users / anzahl der nutzer / número de usuarios recomendado: 6

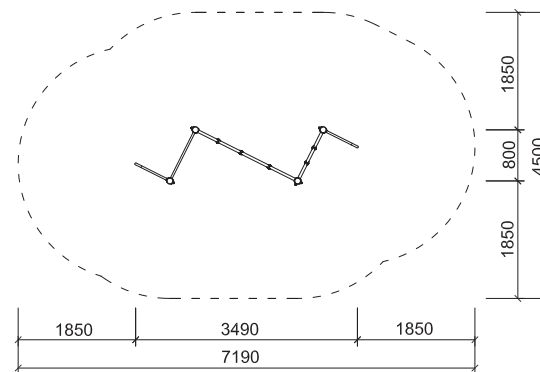

minio



fice



fief

fice / MI-0177-00

Climbing frame
Kletterelement
Juego de trepa

age group / altersgruppe / grupo de edad: **3-14**
dimensions / gröÙe / dimensiones (m): **3,5 x 0,8 x 2,4**
required area / benötigte fläche / superficie necesaria: **7,2 x 4,5**
minimum shock-absorbing surface (sq m) / aufpralldämmende minimale oberfläche / área de seguridad (m²): **27**
maximum fall height / maximale fallhöhe / altura máxima de caída (m): **1,9**
number of users / anzahl der nutzer / número de usuarios recomendado: **6**

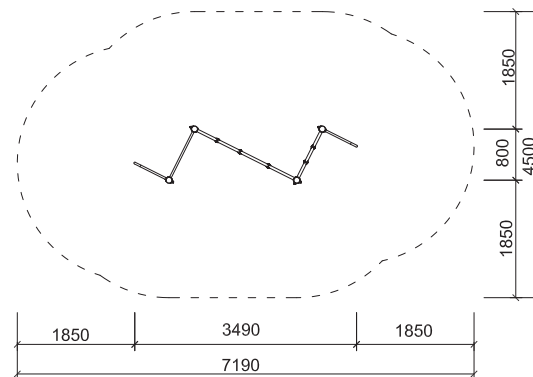

fief / MI-0191-00

Climbing frame
Kletterelement
Juego de trepa

age group / altersgruppe / grupo de edad: **3-14**
dimensions / gröÙe / dimensiones (m): **4,5 x 1,8 x 2,4**
required area / benötigte fläche / superficie necesaria: **8,1 x 5,4**
minimum shock-absorbing surface (sq m) / aufpralldämmende minimale oberfläche / área de seguridad (m²): **34**
maximum fall height / maximale fallhöhe / altura máxima de caída (m): **1,9**
number of users / anzahl der nutzer / número de usuarios recomendado: **8**

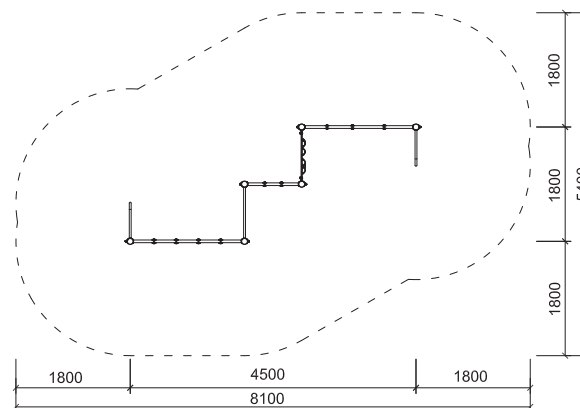



mige



miha

142 143
minio



mige / MI-0198-00

Suspension bridge
Kettenbrücke
Puente colgante

age group / altersgruppe / grupo de edad: 3–6
dimensions / gröÙe / dimensiones (m): 1,8 x 0,9 x 1,5
required area / benötigte fläche / superficie necesaria: 4,8 x 3,9
minimum shock-absorbing surface (sq m) / aufpralldämmende minimale oberfläche / área de seguridad (m²): 0
maximum fall height / maximale fallhöhe / altura máxima de caída (m): 0,5
number of users / anzahl der nutzer / número de usuarios recomendado: 2

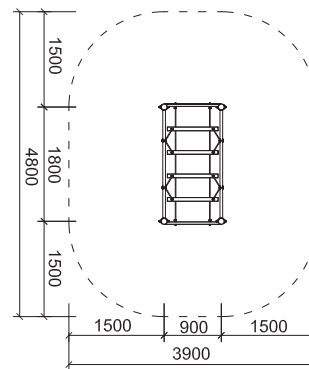

miha / MI-0199-00

Rope bridge
Seilbrücke
Puente de cuerdas

age group / altersgruppe / grupo de edad: 3–6
dimensions / gröÙe / dimensiones (m): 1,8 x 0,9 x 1,5
required area / benötigte fläche / superficie necesaria: 4,8 x 3,9
minimum shock-absorbing surface (sq m) / aufpralldämmende minimale oberfläche / área de seguridad (m²): 0
maximum fall height / maximale fallhöhe / altura máxima de caída (m): 0,5
number of users / anzahl der nutzer / número de usuarios recomendado: 2

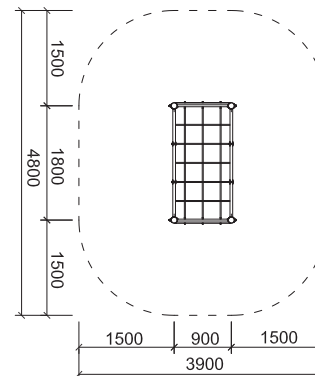

minio



mije

mije / MI-0201-00

Suspension and rope bridge
Ketten- und Seilbrücke
Puentes colgantes

age group / altersgruppe / grupo de edad: **3-6**
dimensions / gröÙe / dimensiones (m): **2,7 x 2,7 x 1,5**
required area / benötigte fläche / superficie necesaria: **5,7 x 5,7**
minimum shock-absorbing surface (sq m) / aufpralldämmende minimale oberfläche / área de seguridad (m²): **0**
maximum fall height / maximale fallhöhe / altura máxima de caída (m): **0,5**
number of users / anzahl der nutzer / número de usuarios recomendado: **5**

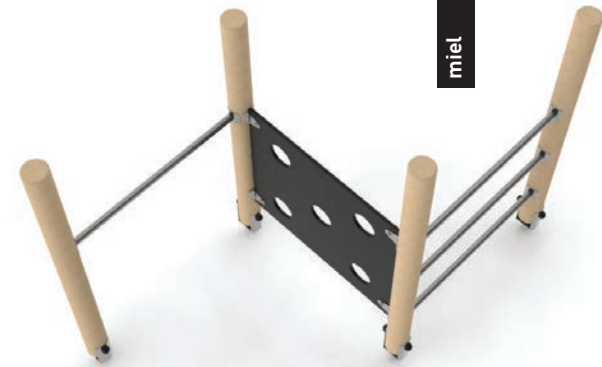
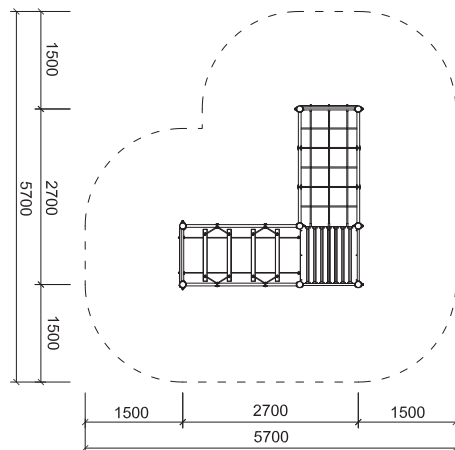

miel

miel / MI-0194-00

Low climbing frame
Niedriges Kletterelement
Juego de trepa y escalada bajo

age group / altersgruppe / grupo de edad: **3-14**
dimensions / gröÙe / dimensiones (m): **1,8 x 0,9 x 1,5**
required area / benötigte fläche / superficie necesaria: **4,8 x 3,9**
minimum shock-absorbing surface (sq m) / aufpralldämmende minimale oberfläche / área de seguridad (m²): **14***
maximum fall height / maximale fallhöhe / altura máxima de caída (m): **0,95**
number of users / anzahl der nutzer / número de usuarios recomendado: **3**

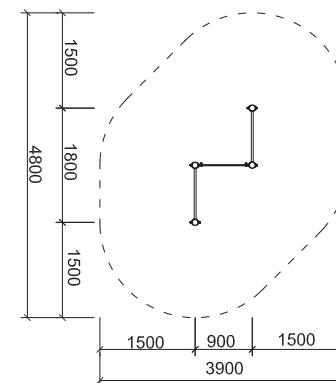

fide

fiii

144 145
minio

fide / MI-0190-00

Beam
Schwebebalken
Barra de equilibrio

age group / altersgruppe / grupo de edad: 3–14
dimensions / gröÙe / dimensiones (m): 2,3 x 0,1 x 0,5
required area / benötigte fläche / superficie necesaria: 5,3 x 3,1
minimum shock-absorbing surface (sq m) / aufpralldämmende minimale oberfläche / área de seguridad (m²): 0
maximum fall height / maximale fallhöhe / altura máxima de caída (m): 0,5
number of users / anzahl der nutzer / número de usuarios recomendado: 2

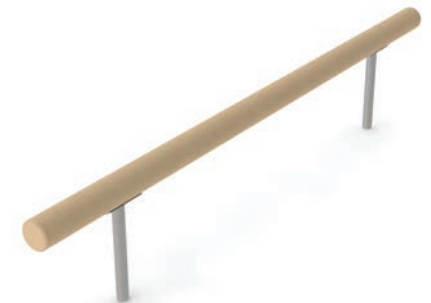
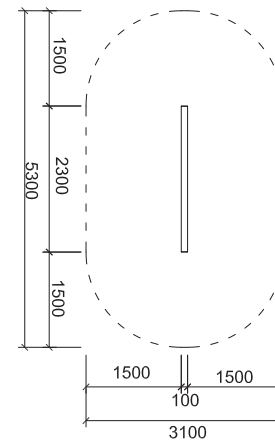

fiii / MI-0217-00

Climbing frame – tower
Kletterturm
Juego de trepa

age group / altersgruppe / grupo de edad: 3–14
dimensions / gröÙe / dimensiones (m): 0,9 x 0,9 x 2,4
required area / benötigte fläche / superficie necesaria: 4,5 x 4,5
minimum shock-absorbing surface (sq m) / aufpralldämmende minimale oberfläche / área de seguridad (m²): 21,0
maximum fall height / maximale fallhöhe / altura máxima de caída (m): 1,9
number of users / anzahl der nutzer / número de usuarios recomendado: 4

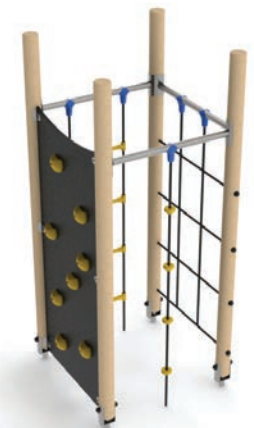
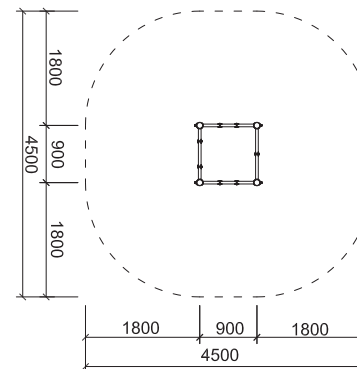

minio



mive A-A-1 / MI-0223-00

Single-place swing
Einsitz-Schaukel
Pórtico de columpio individual

age group / altersgruppe / grupo de edad: **3-14**
dimensions / gröÙe / dimensiones (m): **1,4 x 1,8 x 2,9**
required area / benötigte fläche / superficie necesaria: **8,1 x 2,8**
minimum shock-absorbing surface (sq m) / aufpralldämmende minimale oberfläche / área de seguridad (m²): **14,2**
maximum fall height / maximale fallhöhe / altura máxima de caída (m): **1,5**
number of users / anzahl der nutzer / número de usuarios recomendado: **1**

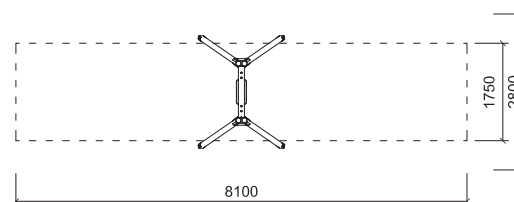

mive A-A-2 / MI-0224-00

Double chain swing
Doppelte Kettenschaukel
Pórtico de columpio doble

age group / altersgruppe / grupo de edad: **3-14**
dimensions / gröÙe / dimensiones (m): **1,4 x 3,4 x 2,9**
required area / benötigte fläche / superficie necesaria: **8,1 x 4,0**
minimum shock-absorbing surface (sq m) / aufpralldämmende minimale oberfläche / área de seguridad (m²): **27,2**
maximum fall height / maximale fallhöhe / altura máxima de caída (m): **1,5**
number of users / anzahl der nutzer / número de usuarios recomendado: **2**

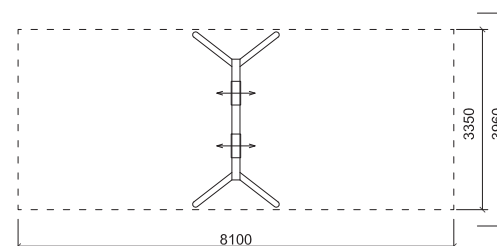



mita



mies

146 147
minio



* topsoil, tamped area
Gras, feste Oberfläche
césped, superficie apisonada

mita / MI-0236-00

Chalkboard
Zeichentafel
Pizarra para dibujar

age group / altersgruppe / grupo de edad: 3–14
dimensions / gröÙe / dimensiones (m): 1,6 x 0,2 x 1,5
required area / benötigte fläche / superficie necesaria: 4,6 x 3,0
number of users / anzahl der nutzer / número de usuarios recomendado: 4

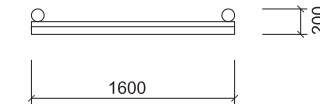

mies / MI-0218-00

Stainless steel slide
Edelstahl-Rutsche
Torre tobogán

age group / altersgruppe / grupo de edad: 3–6
dimensions / gröÙe / dimensiones (m): 3,4 x 1,0 x 1,8
required area / benötigte fläche / superficie necesaria: 6,9 x 3,9
minimum shock-absorbing surface (sq m) / aufpralldämmende minimale oberfläche / área de seguridad (m²): 22*
maximum fall height / maximale fallhöhe / altura máxima de caída (m): 0,95
number of users / anzahl der nutzer / número de usuarios recomendado: 3

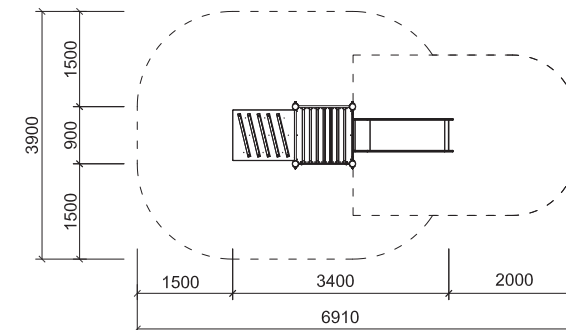



references





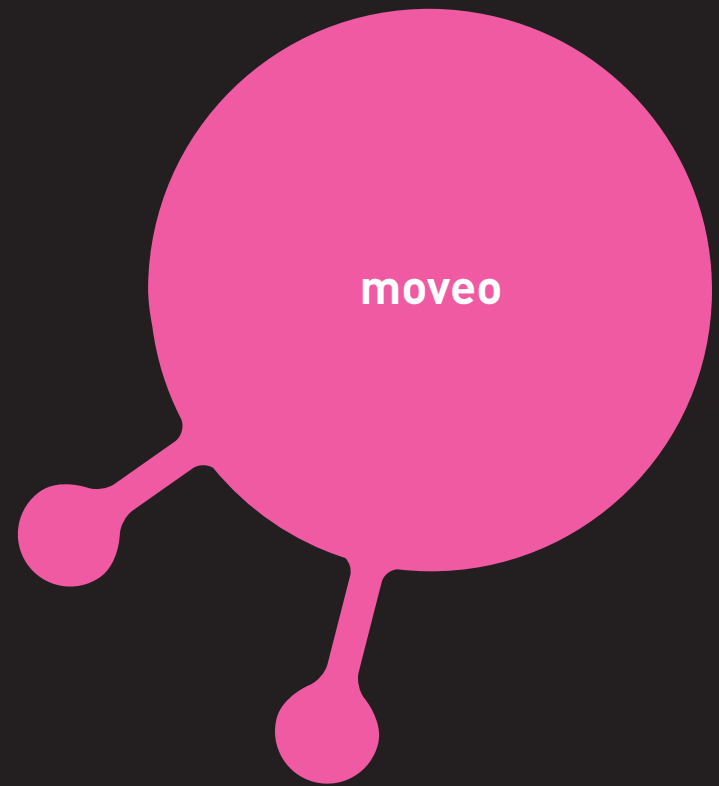

moveo



digger 155



algyro 155



horse 155



loader 156



submarine 156



manta 156



crocodile 156



vombat 157



shark 157



frog 157



car 157



elephant 158



scooter 158



supla I. 158



supla II. 159



159 supla III.



160 stand 'n spin I.



160 stand 'n spin IV.



160 stand 'n spin II.



161 roundabout LC-A

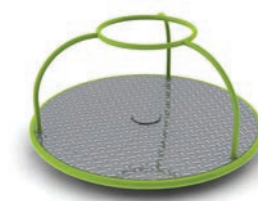

161 roundabout LC-C

moveo

EN

The Moveo product line includes small, solitary elements that have a common feature – dynamics in the manner of use. It includes the types of equipment such as spring riders, spinners, roundabouts and swings. Another common feature of Moveo products is the use of high performance, modern materials and finishes to ensure long-term functionality and durability.

DE

Die Produktreihe Moveo umfasst kleine, einzelne Elemente, die eine gemeinsame Eigenschaft haben, nämlich eine dynamische Anwendungsweise. Zu dieser Gruppe gehören Federwippen, Drehgeräte, Schaukeln und Karussells. Ein weiteres gemeinsames Merkmal der Moveo-Produkte ist die Verwendung von modernsten und sehr widerstandsfähigen Materialien und Oberflächenbehandlungen, die eine hohe Funktionsfähigkeit und lange Nutzungsdauer gewährleisten.

ES

La línea de productos moveo incluye elementos individuales pequeños, que tienen una característica común – la dinámica en cuanto a la forma de su uso. Incluye varios equipos tales como balancines de muelle, órbitas, carruseles y vaivenes. Otra característica común de productos Moveo es el uso de materiales y acabados modernos de alta durabilidad para los garantizar la funcionalidad a largo plazo.





digger / PE-0032-00



algyro

154 155
moveo



* *topsoil, tamped area*
Gras, feste Oberfläche
césped, superficie apisonada

Single-seat spring swing
Einsitziger-Federwippen
Muelle individual

age group / altersgruppe / grupo de edad: 3–12
dimensions / gröÙe / dimensiones (m): 0,8 x 0,4
required area / benötigte fläche / superficie necesaria: 3,5 x 2,5
*minimum shock-absorbing surface (sq m) / aufpralldämmende minimale oberfläche / área de seguridad (m²): 5,0**
maximum fall height (m) / maximale fallhöhe / altura máxima de caída (m): 0,5
number of users / anzahl der nutzer / número de usuarios recomendado: 1

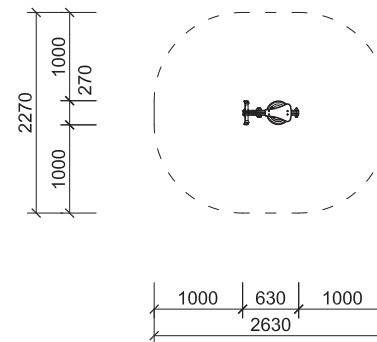

algyro / PE-0033-00

horse / PE-0034-00



moveo



loader

loader / PE-0035-00



crocodile

submarine / PE-0038-00



manta / PE-0037-00



crocodile / PE-0036-00





shark

vombat / PE-0039-00



car

shark / PE-0040-00

156 157
moveo



frog / PE-0058-00



car / PE-0113-00



moveo



elephant



scooter

elephant / PE-0119-00

scooter / PE-0122-00



supla I. / PE-0064-00



Balance 2-spring swing
Balancierwippe auf zwei Federn
Balancín de muelle para dos

age group / altersgruppe / grupo de edad: 3-12
dimensions / gröÙe / dimensiones (m): 0,5 x 1,2
required area / benötigte fläche / superficie necesaria: 2,5 x 3,2
minimum shock-absorbing surface (sq m) / aufpralldämmende minimale oberfläche / área de seguridad (m²): 7,0*
maximum fall height / maximale fallhöhe / altura máxima de caída (m): 0,5
number of users / anzahl der nutzer / número de usuarios recomendado: 1

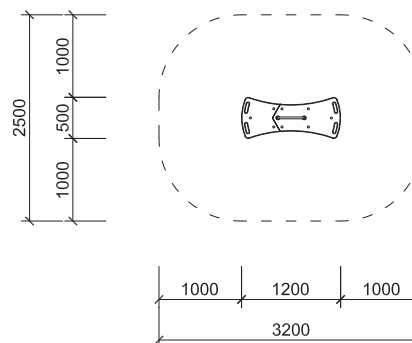



supla II.



supla III.

158 159
moveo



* topsoil, tamped area
Gras, feste Oberfläche
césped, superficie apisonada

supla II. / PE-0065-00

Triple-seat spring swing
Dreisitziger-Federwippen
Balancín de muelle para tres

age group / altersgruppe / grupo de edad: 3–12
dimensions / gröÙe / dimensiones (m): 1,0 x 1,0 x 0,6
required area / benötigte fläche / superficie necesaria: 3,0 x 3,0
minimum shock-absorbing surface (sq m) / aufpralldämmende minimale oberfläche / área de seguridad (m²): 7,0*
maximum fall height / maximale fallhöhe / altura máxima de caída (m): 0,5
number of users / anzahl der nutzer / número de usuarios recomendado: 1

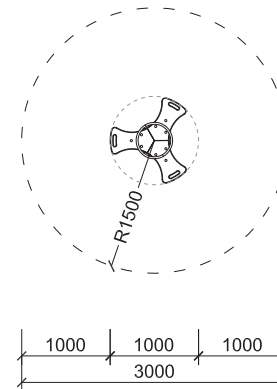

supla III. / PE-0063-00

Double-seat 2-spring swing
Zweisitziger-Federwippen auf zwei Federn
Balancín de muelle para dos

age group / altersgruppe / grupo de edad: 3–12
dimensions / gröÙe / dimensiones (m): 0,8 x 0,8 x 0,7
required area / benötigte fläche / superficie necesaria: 2,8 x 2,8
minimum shock-absorbing surface (sq m) / aufpralldämmende minimale oberfläche / área de seguridad (m²): 7,0*
maximum fall height / maximale fallhöhe / altura máxima de caída (m): 0,5
number of users / anzahl der nutzer / número de usuarios recomendado: 1

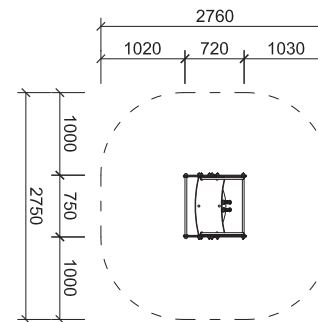

moveo

* topsoil, tamped area
Gras, feste Oberfläche
césped, superficie apisonada

stand 'n spin I. / KO-0081-00



stand 'n spin I.

stand 'n spin IV. / KO-0084-00



stand 'n spin IV.

stand 'n spin II. / KO-0082-00

Roundabout

Dreh-Balancierelement

Órbita

age group / altersgruppe / grupo de edad: 3–12

dimensions / gröÙe / dimensiones (m): 0,5 x 0,5 x 1,8

required area / benötigte fläche / superficie necesaria: 4,5 x 4,5

minimum shock-absorbing surface (sq m) / aufpralldämmende minimale oberfläche / área de seguridad (m²): 16,0*

maximum fall height / maximale fallhöhe / altura máxima de caída (m): 0,5

number of users / anzahl der nutzer / número de usuarios recomendado: 1

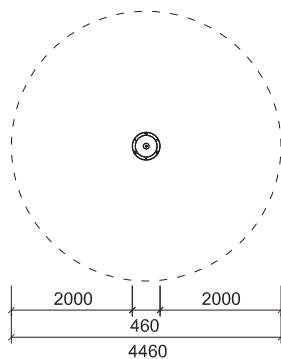



roundabout

160 161
moveo



roundabout LC-A / KO-0108-00

Roundabout with seats
Sitzkarussell
Tiovivo con asientos

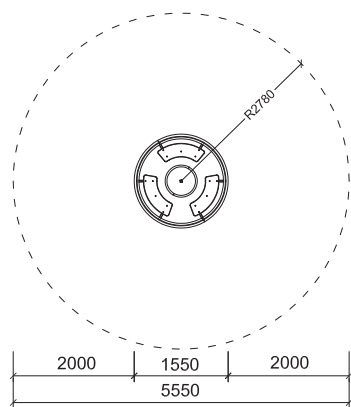

roundabout LC-C / KO-0126-00

Roundabout
Karussell
Tiovivo

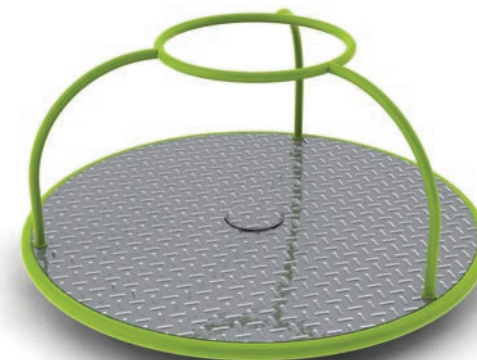
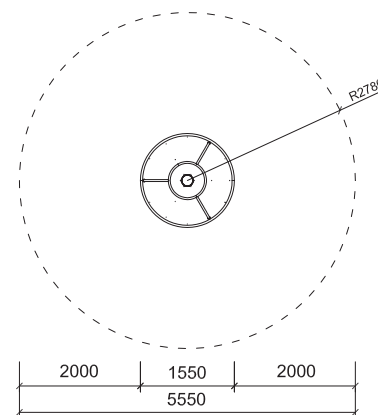

moveo



references





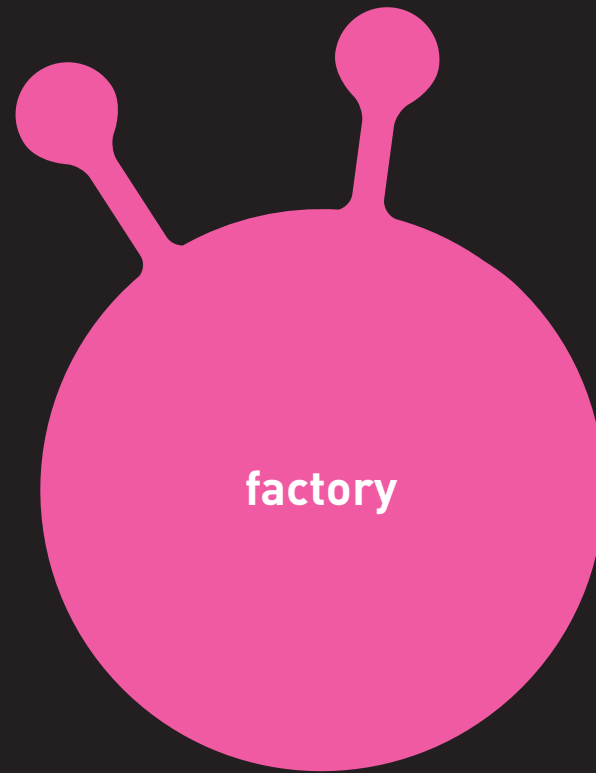

factory

fitness



warm up 170



legs 172



arms 174



tummy, back 176



balance 178



warm up, legs 180



arms, tummy, back 181

166 167
factory
fitness



factory

fitness



EN

- Five stations = large number of exercises = a complex full-body workout
- Three levels of difficulty = exercise for everyone regardless of age or physical condition
- Use of your own body weight = getting physical strength, flexibility and balance improvement
- No mechanical elements = minimal maintenance = ideal for public spaces
- Comprehensible information board = good methodological guidance of trainees = a personal trainer by your side
- Simplicity and understandability = everyone can master the exercise
- Developed in cooperation with a specialist in exercise and functional fitness = guarantee of a good quality exercise

How does Factory work?

The main objective of Factory is stretching and exercising all the muscles of the whole body. Selected exercises and movements are simple and natural. Based on everyday situations when a person uses their body and muscles automatically and spontaneously (squats, press-ups, bends, etc.). To do these exercises you do not need any special tools or equipment. At each station there is an information board with sophisticated graphical instructions including recommended exercises and a number of repetitions. They are divided by difficulty into three categories.

The bearing props are made up of glued larch prisms 10 x 10 cm fitted with a stainless steel top cover. Metal structures are made up of bent hot-dip galvanized pipes. Horizontal surface parts are made of anti-slip surfaces EPDM. The board with instructions is made of the "dibond" material. Anchoring is made through hot-dip galvanized steel anchors.

DE

- Fünf Stationen = große Übungsauswahl = komplexes Ganzkörpertraining
- Drei Schwierigkeitsstufen = Trainingsmöglichkeiten für jedermann, unabhängig vom Alter oder Konditionszustand
- Einsatz des eigenen Körpergewichts = um Körperkraft aufzubauen sowie die Flexibilität und das eigene Gleichgewichtsvermögen zu verbessern
- Keine mechanischen Elemente = minimale Wartung = ideal für öffentliche Räume geeignet
- Übersichtliche Informationstafeln = präzise und methodische Trainingsführung = Personaltrainer an Ihrer Seite
- Klarheit und Verständlichkeit = jeder kann diese Übungen nachvollziehen
- Entwickelt in Zusammenarbeit mit Bewegungs- und Fitnessspezialisten = Training mit Qualitätsgarantie.

Wie funktioniert Factory?

Das Hauptziel der Factory ist die Dehnung und Aktivierung aller Körpermuskeln. Die ausgewählten Übungen und Bewegungen sind einfach und normalen Alltagssituationen nachempfunden, in denen der Mensch seinen Körper und seine Muskeln ganz automatisch und spontan einsetzt (Kniebeugen, Stütz- und Beugeübungen, ...). Zum Training braucht man keine Hilfsmittel und keine speziellen Geräte. An jeder Station steht eine Informationstafel mit grafischen Übungsanweisungen und einer empfohlenen Anzahl der Wiederholungen, die jeweils nach Schwierigkeitsgrad in drei Kategorien aufgeteilt sind.

ES

- Cinco estaciones = gran variedad de ejercicios que garantiza entrenamiento íntegro del cuerpo
- Tres niveles de dificultad = entrenamiento para cada uno independientemente de su edad o condición física
- Al emplear su propio peso corporal = se obtiene fuerza física, flexibilidad y se mejora el equilibrio
- Ningún tipo de elementos mecánicos = mantenimiento mínimo = perfecto para espacios públicos
- Cartel informativo = guía metodológica para los entrenadores = sea su propio entrenador
- Sencillez y comprensibilidad de los ejercicios = cada uno puede dominar los ejercicios
- Sencillez y comprensibilidad de los ejercicios en colaboración con expertos en gimnasia y fitness = garantía de un ejercicio adecuado

Cómo funciona Factory?

El objetivo principal de Factory consiste en estirar y entrenar cada músculo del cuerpo. Los ejercicios y movimientos seleccionados son simples y naturales. Se basan en situaciones cotidianas cuando una persona usa su cuerpo y los músculos de forma automática y espontánea (sentadillas, flexiones, inclinaciones, etc). Para hacer estos ejercicios no necesita ninguna herramienta o equipo especial. En cada estación hay un panel informativo con instrucciones claras que incluyen los ejercicios recomendados y el número de repeticiones. Estos ejercicios se clasifican por dificultad en tres categorías.

Los postes estructurales están formados por prismas de alerce encoladas de 10 x 10 cm, con una cubierta superior de acero inoxidable. Las estructuras metálicas están formadas por tubos doblados galvanizados por inmersión. Plataformas antideslizantes EPDM. Paneles informativos de "dibond". Anclajes de acero galvanizado por inmersión en caliente.

168 169

factory
fitness



factory

fitness



FI-0001-00 / warm up

Station 1 "warm up"

Station 1 "Aufwärmen"

Estación 1 "calentamiento"

- *warm-up of the whole body and all the muscles and also cardio warm-up*
- *preparation of trainees for other training stations*
- *Körper und Muskeln aufwärmen, Cardioübungen*
- *Vorbereitung der Trainierenden auf weitere Belastung*
- *calentamiento de todos los músculos del cuerpo, ejercicios de cardio*
- *preparación del usuario para las siguientes estaciones*





170 171
factory
fitness



FI-0001-00

dimensions / gröÙe / dimensiones (m): **2,4 x 2,4 x 2,2**
required area / benötigte fläche / superficie necesaria (m): **5,5 x 5,5**
weight / gewicht / peso (kg): **127**
number of users / anzahl der nutzer / número de usuarios: **4**

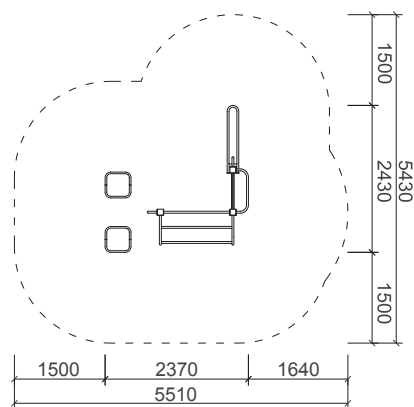

ZÁKLADNÍ			STŘEDNÍ			POKROČILÉ		
01. NÍZKÉ STEPY - běh								
Běh ze stepu na step s držením 20x			Běh ze stepu na step 30x			Přebíhání přes stepy 30x		
02. NÍZKÉ STEPY - skoky								
Výskoky snožmo s držením 10x			Výskoky na jednu nohu 20x			Výskoky snožmo 20x		
03. HRAZDA + ŽEBŘINY								
Dřepy na nižší žerdí 20x			Dřepy na vyšší žerdí 20x			Dřepy na vyšší žerdí na jedné noze 16x		
04. ŽEBŘINY								
Dřepy pod vyšší žerdí 16x			Dřepy s přitažením pod vyšší žerdí 20x			Dřepy pod nižší žerdí 16x		
05. KŁADINKA								
Výšlapy s držením madla 20x			Výšlapy bez držení 20x			Přeběhy přes kładinku do stran bez držení 30x		
06. TROJMADLO								
Výpady na první příčku 20x			Výpady na druhou příčku 20x			Výpady na třetí příčku 20x		

factory

fitness



FI-0002-00 / legs

Station 2 "legs"

Station 2 "Beine"

Estación 2 "piernas"

- *comprehensive strengthening of legs and cardio training*
- *practicing reflective strength of legs and sensomotorics (sensitivity) of feet*
- *komplexe Übung zur Stärkung der Beine und Kardiotraining*
- *Übung für die Sprungkraft der Beine und für die Sensomotorik der Füße*
- *refuerzo integral complejo de extremidades inferiores y entrenamiento de cardio*
- *mejora la fuerza de las piernas y la sensibilidad de los pies*





172 173
factory
fitness



FI-0002-00

dimensions / gröÙe / dimensiones (m): 4,4 x 3,0 x 2,2
required area / benötigte fläche / superficie necesaria (m): 7,4 x 6,0
weight / gewicht / peso (kg): 195
number of users / anzahl der nutzer / número de usuarios: 5

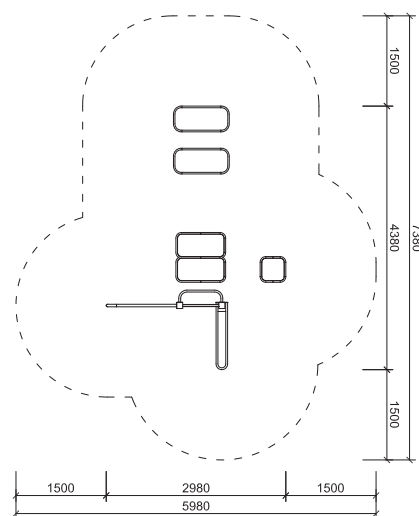

ZÁKLADNÍ STŘEDNÍ POKROČILÉ

01. Kladinka napříč
 Výšlap s držením 40x, Výšlap 40x, Výšlap s odrazem 40x
 A, B, C, D

02. NÍZKÉ ZÁBRADLÍ
 Výšlap s držením 12x, Výšlap z výpadu s držením 12x, Výšlap z výpadu 10x

03. STEP
 Výšlap 20x, Výšlap s odrazem 20x, Výškoky a odskoky snažmo 20x
 A, B, C

04. SCHODY
 Výběhy bokem 10x, Výškoky bokem 12x, Výškoky bokem ve výpadu 8x
 A, B, C

05. STEPY TVAROVANÉ
 Přeskoky snažmo 10x, Přeskoky ve výpadu 12x, Přeskoky ve výpadu s výměnou nohou v letu 12x

factory

fitness



FI-0003-00 / arms

Station 3 "arms"

Station 3 "Arme"

Estación 3 "brazos"

- *Strengthening and exercising the muscles of the upper limbs, upper body and abdominal muscles*
- *Practising the dynamic strength of the upper limbs associated with the coordination of the whole body*
- *Stärkung und Dehnung der oberen Extremitäten, Rumpf- und Bauchmuskulatur*
- *Dynamische Kraftübungen der oberen Extremitäten, verbunden mit der Koordination des ganzen Körpers*
- *Refuerzo y entrenamiento de los músculos de las extremidades superiores, del torso y de los músculos abdominales*
- *Entrenamiento de la fuerza dinámica de las extremidades superiores junto con la coordinación de todo el cuerpo*





174 175
factory
fitness



FI-0003-00

dimensions / gröÙe / dimensiones (m): 4,2 x 3,2 x 2,5
required area / benötigte fläche / superficie necesaria (m): 7,7 x 6,4
weight / gewicht / peso (kg): 232
number of users / anzahl der nutzer / número de usuarios: 6

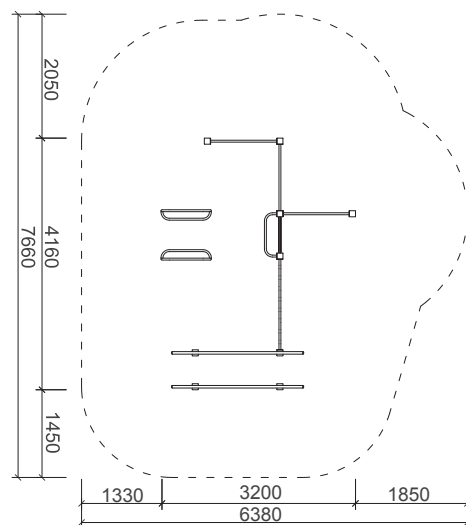

ZÁKLADNÍ	STŘEDNÍ	POKROČILÉ	ZÁKLADNÍ	STŘEDNÍ	POKROČILÉ
01. HRAZDA NÍZKÁ TVAROVANÁ - kliky Kliky na horních obloucích 12x Kliky se širokým úchopem 12x Kliky s odrazem - s posunem rukou 6x			04. HRAZDA NÍZKÁ Podbíhání hrazdy tam a zpět s výskokem na závěr 12x Výskoky na hrazdu do vzpory - výdrž - seskok 20x Výskoky na hrazdu do vzpory s převalem 10x		
02. HRAZDA NÍZKÁ TVAROVANÁ - shyby Shyby na horních obloucích - nadhmatem nebo podhmatem 10x Shyby se širokým úchopem - nadhmatem 12x Shyby se střídavým posunem rukou - nadhmatem 3x			05. BRADLA NÍZKÁ KOMBINOVANÁ Kliky s rukama na bradlech 8x Kliky s rukama na bradlech 12x Kliky s odrazem rukama 10x		
03. HRAZDA VYSOKÁ, STŘEDNÍ Shyby s odrazem - nadhmatem nebo podhmatem 12x Shyb - nadhmatem nebo podhmatem 6-8x Shyb se zvednutými koleny - nadhmatem nebo podhmatem 6x			06. BRADLA Kliky s odrazem od země 20x Kliky ve vzpore na bradlech 10x Kliky ve vzpore na bradlech bez doteku nohou zemí 6x		

factory

fitness



FI-0004-00 / tummy, back

Station 4 "tummy, back"

Station 4 "Bauch, Rücken"

Estación 4 "músculos abdominales y dorsales"

- *Strengthening and exercising the muscles of the back and abdominal muscles*
- *Training zur Stärkung der Rücken-und Bauchmuskulatur*
- *Refuerzo y entrenamiento de los músculos abdominales y de la espalda*



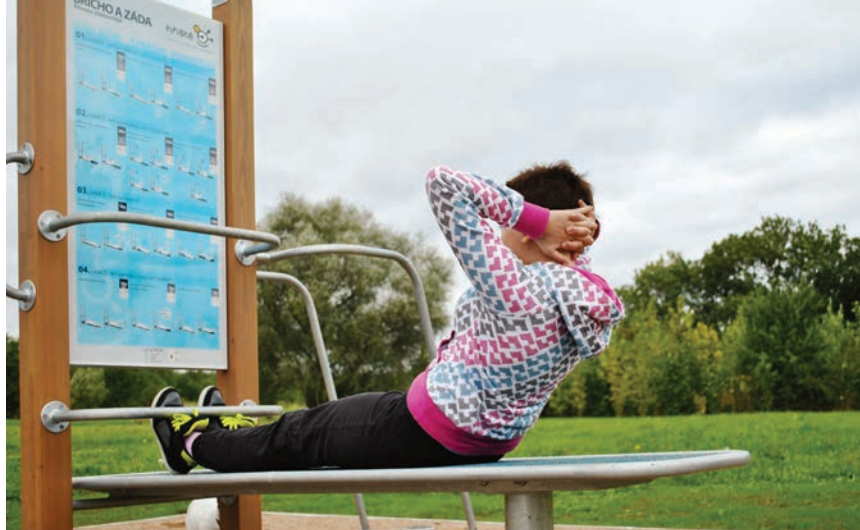

176 177
factory
fitness



FI-0004-00

dimensions / gröÙe / dimensiones (m): **3,1 x 1,8 x 2,2**
required area / benötigte fläche / superficie necesaria (m): **6,5 x 5,1**
weight / gewicht / peso (kg): **135**
number of users / anzahl der nutzer / número de usuarios: **3**

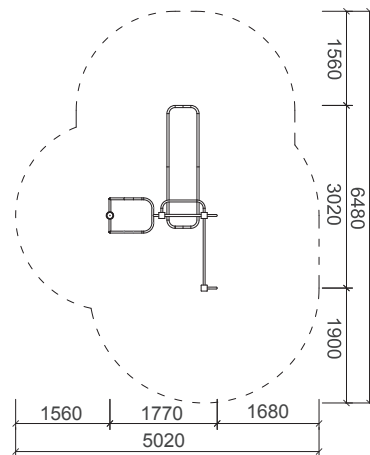

ZÁKLADNÍ			STŘEDNÍ			POKROČILÉ		
01. LAVICE - leh na zádech, ruce na madle								
Předložení levé nebo pravé nohy 16x	Předložení pokrčených nohou 20x	Předložení natažených nohou 16x						
02. LAVICE - leh na zádech, ruce na madle								
Metronomy s ohnutými koleny 20x	Metronomy s jedním ohnutým kolénem 20x	Metronomy s napnutými koleny 12x						
03. LAVICE - leh na zádech								
Zdvíhání hlavy a ramen nad podložku 16x	Zdvíhání hlavy a ramen nad podložku 16x	Zdvíhání hlavy a ramen nad podložku 16x						
04. LAVICE - leh na boku, nohy pod madlem								
Úklony trupu s dopomocí ruky 10x	Úklony trupu se zkříženými pažemi 10x	Úklony trupu s rukama v týlu 10x						
05. LAVICE - leh na boku, ruce na madlech								
Unožení jedné nohy 16x	Unožení obou nohou v poloze kroku 10x	Unožení obou nohou 10x						
06. MADLA								
Přitahování v kroku 20x	Přitahování s nohama vedle sebe 20x	Přitahování rukama ve stoji na jedné noze 20x						
07. BRADLA								
Přitahování kolena ve visu 20x	Přitahování kolén ve visu 16x	Zvedání nohou ve visu 12x						
08. BRADLA S NÁŠLAPEM								
Zanožování s držím oběma rukama 10x	Zanožování s držím jednou rukou 10x	Zanožování bez držení 10x						
09. HRAZDA								
Přitahování kolena ve visu 15x	Přitahování kolén ve visu 10x	Zvedání nohou ve visu 10x						

factory

fitness



FI-0005-00 / balance

Station 5 "balance"

Station 5 "Balance"

Estación 5 "equilibrio"

- *Strengthening and exercising the muscles of the feet, legs and upper body*
- *It develops balancing skills, but mainly interconnection of the leg muscles and the rest of the body.*
- *Training zur Stärkung der Fußmuskulatur, der Beine und des Rumpfes*
- *Entwicklung der Balancierfähigkeit und besonders der Koordination der Beine mit dem restlichen Körper*
- *Refuerzo y entrenamiento de los músculos de los pies, de las extremidades inferiores y del torso*
- *Desarrolla el equilibrio y de la coordinación de las piernas con el resto del cuerpo*





178 179
factory
fitness



FI-0005-00

dimensions / gröÙe / dimensiones (m): 4,2 x 2,7 x 2,2
required area / benötigte fläche / superficie necesaria (m²): 7,2 x 5,8
weight / gewicht / peso (kg): 154
number of users / anzahl der nutzer / número de usuarios: 4

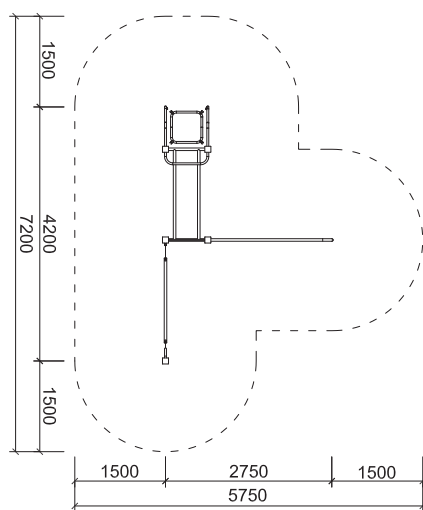

ZÁKLADNÍ STŘEDNÍ POKROČILÉ		ZÁKLADNÍ STŘEDNÍ POKROČILÉ	
01. BALANČNÍ TYČE Výšky snožmo na dvě tyče 10x Výpady na dvou tyčích 10x Výpady na jedné tyči 10x		03. BALANČNÍ TYČ ZAVĚŠENÁ Balanc ve výpadu 6x Chůze 4x Balanc v postojí napříč 10x	
02. BALANČNÍ PLOŠINA Výšlapy z výpadu 10x Stoj na jedné noze s rukama před tělem 10x Stoj na jedné noze s rotací ramen 5x		04. PEVNÁ TYČ Chůze se zhoupnutím 3x Výpady naštápnem 5x Výskoky napříč snožmo 8x	

factory

fitness

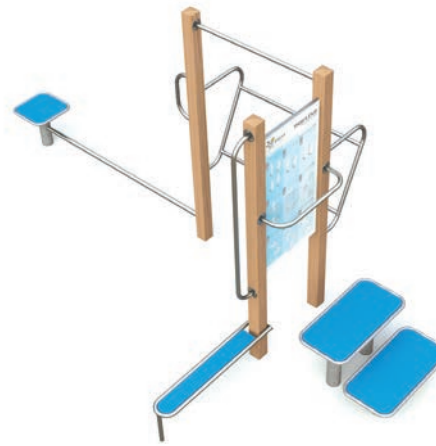

COMPACT
SYSTEM
SOLUTION

FI-0006-00 / warm-up, legs

Station 6 "warm up, legs"

Station 6 "Aufwärmen, Beine"

Estación 6 "calentamiento, piernas"

- Warm-up of the whole body, all muscles and also cardio warm-up
- Preparation of trainees for other training stations
- Strengthening and exercising the muscles of legs
- Practicing reflective strength of legs and sensomotorics (sensitivity) of feet
- Developing balancing skills and interconnecting the leg muscles and the rest of the body
- Aufwärmen aller Körpermuskeln und Cardio-Warm-up
- Vorbereitung der Trainierenden auf weitere Belastung
- Kräftigung und Dehnung der Beinmuskulatur
- Übung für die Sprungkraft der Beine und für die Sensomotorik der Füße
- Entwicklung der Balancierfähigkeit und der Koordination der Beine mit dem restlichen Körper
- Calentamiento de todos los músculos del cuerpo y ejercicio de cardio
- Preparación del usuario para las estaciones siguientes
- Refuerzo y entrenamiento de los músculos de las extremidades inferiores
- Mejora la fuerza de las piernas y la sensibilidad de los pies
- Desarrollo del equilibrio y la coordinación de los músculos de las piernas con el resto del cuerpo

dimensions / gröÙe / dimensiones (m): 4,7 x 2,3 x 2,2

required area / benötigte fläche / superficie necesaria (m²): 7,7 x 5,5

weight / gewicht / peso (kg): 178

number of users / anzahl der nutzer / número de usuarios: 5

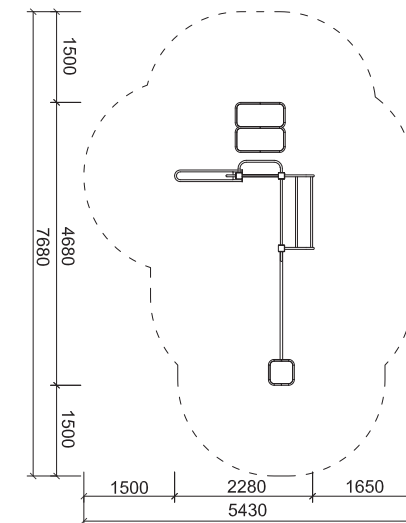



FI-0007-00 / arms, tummy, back

COMPACT
 SYSTEM
 SOLUTION

Station 7 "arms, tummy, back"

Station 7 "Arme, Bauch, Rücken"

Estación 7 "brazos, músculos abdominales y dorsales"

- *Strengthening and exercising the muscles of the upper limbs, upper body, abdominal and back muscles*
- *Practicing the dynamic strength of the upper limbs associated with the coordination of the whole body*
- *Stärkung und Dehnung der oberen Extremitäten, Rumpf- und Bauchmuskulatur*
- *Dynamische Kraftübungen der oberen Extremitäten, verbunden mit der Koordination des ganzen Körpers*
- *Refuerzo y entrenamiento de los músculos de las extremidades superiores, del torso y de los músculos abdominales*
- *Entrenamiento de la fuerza dinámica de las extremidades superiores junto con la coordinación de todo el cuerpo*

dimensions / gröÙe / dimensiones (m): 4,1 x 3,7 x 2,4

required area / benötigte fläche / superficie necesaria (m): 7,66 x 6,66

weight / gewicht / peso (kg): 246

number of users / anzahl der nutzer / número de usuarios: 5

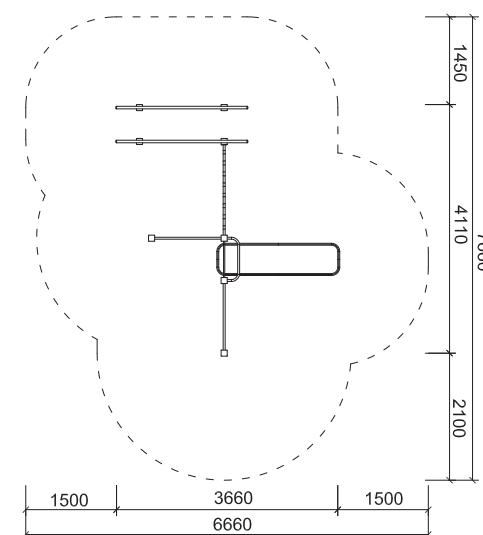

references









bía natura



186 187

bía natura



bía

natura



Exercise derived from the need for a person to perform daily physical activity, like crossing a road, walking upstairs, getting out of a chair, and lifting objects. It tests these movements and specially strengthens the muscle systems needed to carry out the everyday activities which can become more challenging for seniors over time (walking, torso rotation, arm and shoulder movements, fine motor skills). The exercise is gentle, and specific muscle systems are worked out by doing a given exercise. The exerciser's focus should be on completing the tasks, rather than on the exercise itself. The exercise stations are not designed for strength, so they can be completed in civilian clothes with no stress about complicated machines. The exercise is safe, and within the reach of even those with health difficulties. The apparatus is user-friendly and easy to understand.

- fun, straightforward and effective
- designed to maintain and strengthen the body and mind
- develops skills relevant for the senior age group
- developed by experts
- tried and tested by Czech seniors
- also suitable for people with health difficulties



Die Übung basiert auf dem Bedürfnis der Person, täglich körperliche Aktivitäten auszuführen, beispielsweise das Überqueren der Straße, die Fahrt in Verkehrsmitteln, die Bewegung auf den Treppen, das Aufstehen von einem Stuhl und das Aufheben von Gegenständen. Es definiert Bewegungen und stärkt insbesondere die Muskelteile, die für normale Aktivitäten notwendig sind und im Laufe der Zeit für Senioren schwieriger werden (Gehen, Rumpfrotation, Bewegungen von Arm und Hand, Feinmotorik). Die Übung ist gewaltfrei, Muskelteile werden bei einer bestimmten Aufgabe trainiert. Die Aufmerksamkeit des Praktikers richtet sich auf ihre Erfüllung, nicht auf die Übung selbst. Die Trainingsstationen sind keine Fitnessgeräte, daher wird in Zivilkleidung trainiert, stressfrei von einem unbekanntem Mechanismus. Die Übung ist sicher und auch für Praktiker mit gesundheitlichen Einschränkungen beherrschbar. Die Übungsanweisungen sind anschaulich und verständlich.

- unterhaltsam, einfach und effektiv
- zielt darauf ab, den Zustand vom Körper und Geist zu halten und zu stärken
- entwickelt Fähigkeiten, die dem Seniorenalter entsprechen
- mit Experten entwickelt
- mit tschechischen Senioren getestet und konsultiert
- auch an Menschen mit gesundheitlichen Einschränkungen gerichtet



El ejercicio se basa en la premisa de que la gente necesita diariamente realizar unos movimientos básicos como cruzar la calle, montar en el medio de transporte público, subir escaleras, levantarse de la silla o levantar objetos. Determinamos los movimientos del día a día y ayudamos a fortalecer los grupos de músculos que se ejercitan para realizar estos movimientos, que para las personas mayores pueden ser difíciles (andar, rotación del cuerpo, movimientos de brazos y manos, motricidad fina). El ejercicio es natural, los músculos se ejercen realizando una tarea determinada. El enfoque de la persona está dirigido a cumplir con el objetivo de la tarea y no solo a realizar el ejercicio. Las estaciones no son máquinas de gimnasio, por lo tanto el ejercicio lo realizamos en nuestra ropa cotidiana sin estrés de un mecanismo desconocido. El ejercicio es seguro y manejable por las personas con dificultades físicas. Las instrucciones son ilustrativas y comprensibles.

- divertido, sencillo y eficaz
- con enfoque a mantener y fortalecer tanto el cuerpo como la mente
- desarrolla habilidades de personas mayores
- desarrollado por expertos
- probado y consultado con la comunidad de personas mayores
- diseñado también para personas minusválidas.

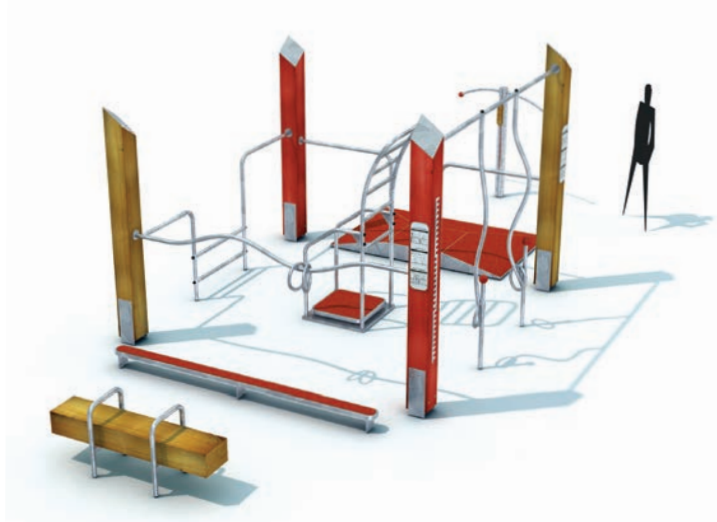

188 189

bía natura



Bía natura

Apparatus for seniors

Fitnessanlage für Senioren

Conjunto para las personas mayores

age group / altersgruppe / grupo de edad: **50+**

dimensions / gröÙe / dimensiones (m): **3,3 x 8,9**

required area / benötigte fläche / superficie necesaria: **6,3 x 11,3**

number of users / anzahl der nutzer / número de usuarios recomendado: **8**

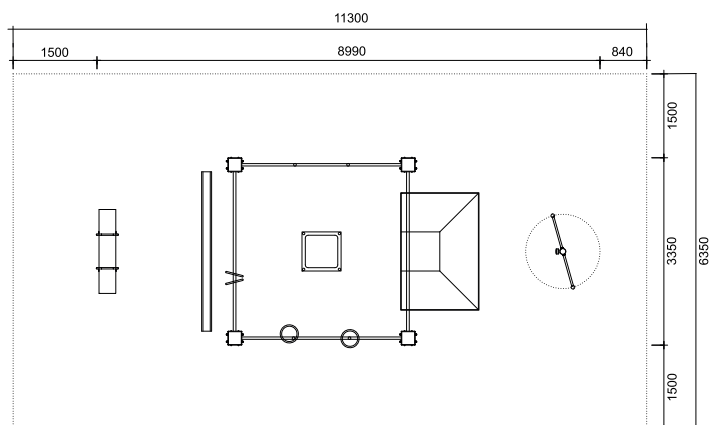

1

Bench

Leg and body exercises involving sitting down and standing up, with or without using your hands.

Bank

Bein- und rumpfmuskulatur durch sitzen üben, aufstehen mit oder ohne handunterstützung.

Banco

Entrenamiento de piernas y de torso mediante sentaditas con o sin la ayuda de las manos.

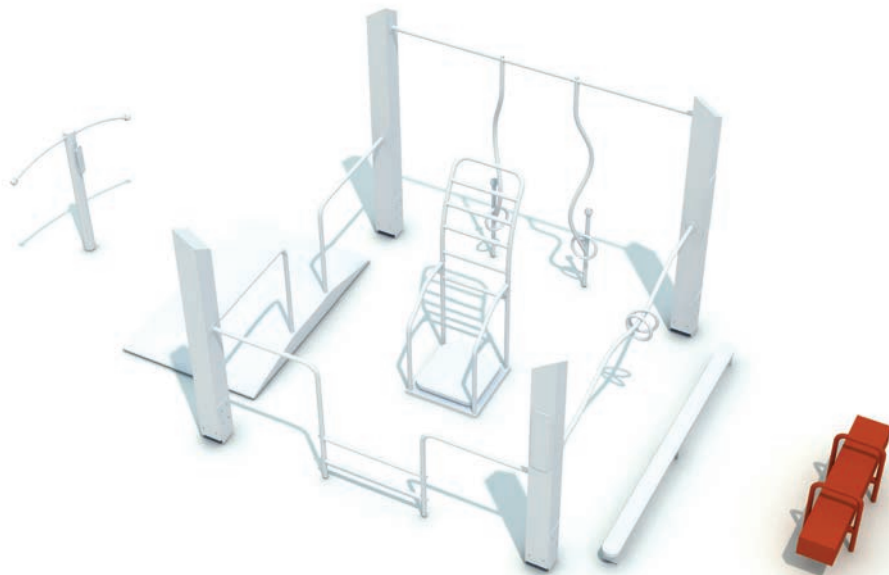

2

Balance beam & undulating bar with rings

Balance and coordination exercises involving walking along a beam, engaging your arm, shoulder and back muscles.

Schwebebalken, gewellter griff mit ringen

Gleichgewicht und koordinaton beim gehen auf dem schwebebalken üben, hände, schultern und rückenmuskulatur einbezogen.

Pasarela de equilibrio, pasamano ondulado con anillos

Entrenamiento de equilibrio y coordinación al caminar, brazos y músculos de la espalda.

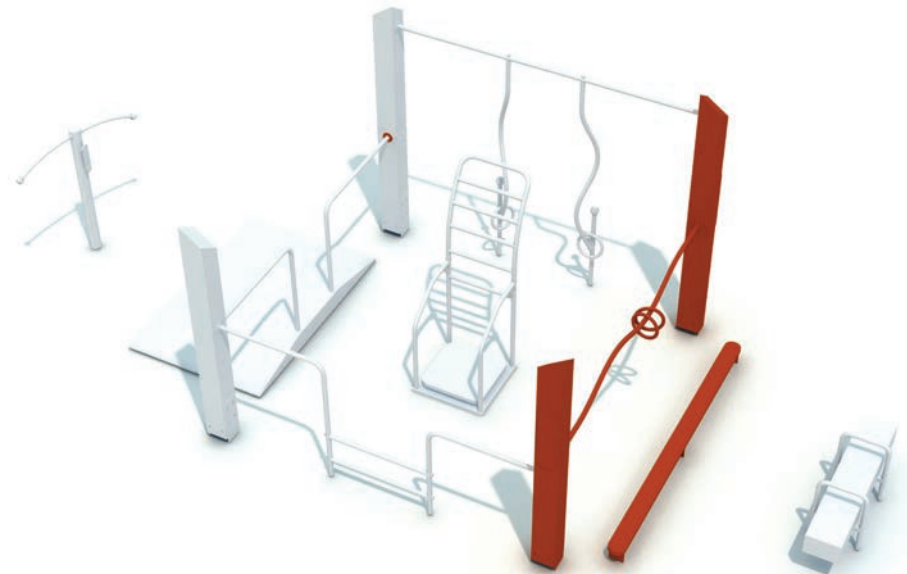

3

Undulating poles with rings

Strengthening shoulder, upper arm and leg muscles. Using one or both rings trains hand coordination.

Gewellte schtäbe mit ringen

Stärkung der muskeln von armen, schultern und beinen. Führung der ringe mit einer oder mit beiden händen - koordination der hände.

Barras onduladas con anillos

Entrenamiento de hombros, brazos y piernas. Pasar los anillos con una mano o con ambas - coordinación de brazos..



4

Stretching bars

Low beams for exercising and stretching the legs, and higher bars at two heights for working the chest and shoulder muscles.

Training – geländer

Üben und strecken der beine auf den leitern, üben der brustmuskulatur und der lenden auf geländern mit zwei höhen.

Barras de calentamiento

Entrenamiento y estiramiento de piernas en la escalera de gimnasia, ejercicio de músculos pectorales y espalda baja en barras horizontales de dos alturas.

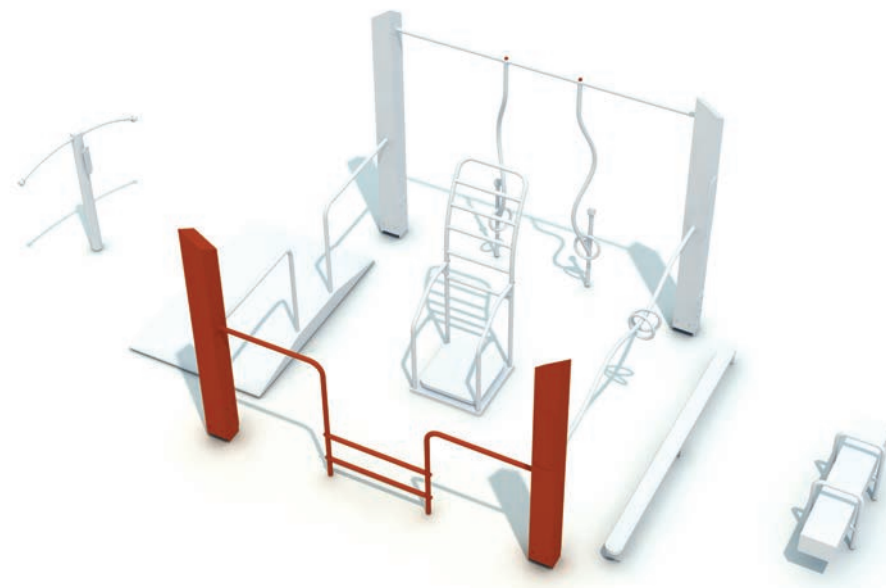

5

Platform with bar

Improves your movement and works your legs on an uneven platform - practice stepping on and off from the ground to toughen your ankles and improve your coordination when walking.

Plattform mit griff

Geh- und beinübungen auf der ungeraden fläche - üben des auf- und abstiegs von der treppe, verstärkung der knöchel, koordination beim gehen.

Plataforma con pasamano

Entrenamiento de la marcha por una superficie inclinada – practicar de subir y bajar escaleras, tonificación de tobillos, coordinación al caminar.

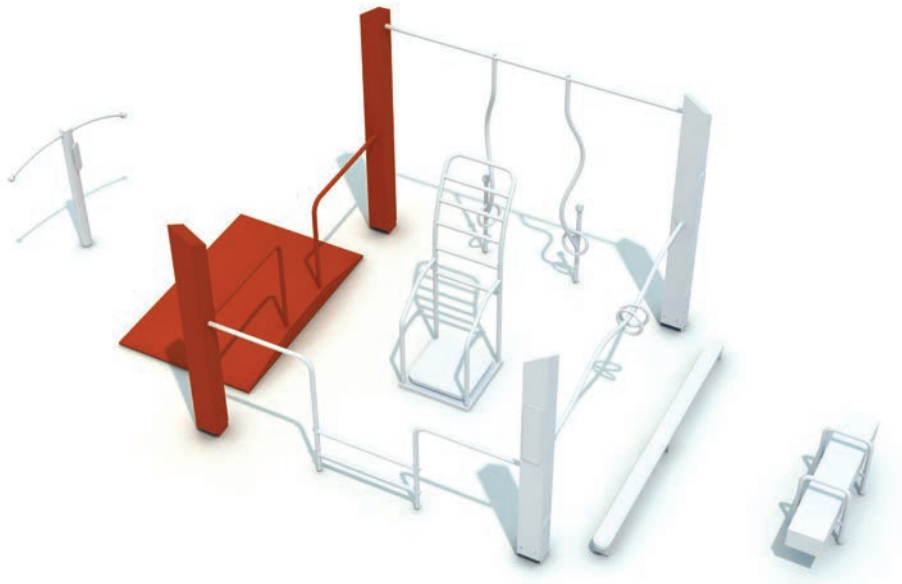

6

Spinal rotating arm

Works and stretches your spine and shoulder joints with controlled rotational movements.

Spinalarm

Üben und strecken der wirbelsäule, der schultergelenke durch rotationsgesteuerte bewegung.

Muñeco de torción

Entrenamiento y estiramiento de espina dorsal y articulaciones de hombros mediante un movimiento controlado de rotación..

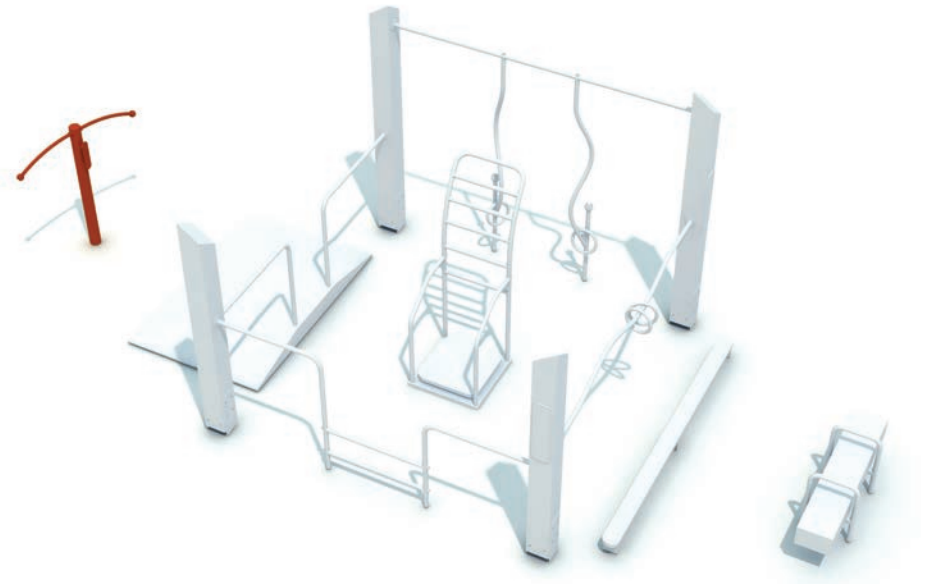

Posturomed with bars

Improves your stability and corrects your posture on a moving platform.

Posturomed mit leitern

Stabilität und richtige haltung der körper auf einer bewegenden plattform üben.

Plataforma dinámica con barras

Entrenamiento de equilibrio y postura correcta mediante una plataforma dinámica.



LAVICE

ZVEDÁNÍ ZE SEDU DO STOJE

procvičujeme samostatnost při vstávání

- držte tělo vzpřímeně
- zvedejte se bez předklonu

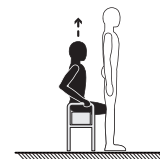

A s držení oběma rukama

B s držení jednou rukou

C bez držení

VODÍČÍ TYČ S KLADINOU

PŘESUN KRUHU V CHŮZI

procvičujeme koordinaci celého těla, trénujeme přechod přes překážky

- nedotýkejte se kruhem tyče

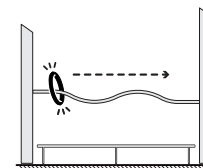

A chůze jednou nohou po kladině

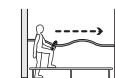

B chůze po kladině

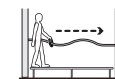

C chůze bokem po kladině
- přesun kruhu jednou nebo oběma rukama

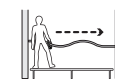

! NEBOJTE SE EXPERIMENTOVAT, CVIČENÍ UPRAVUJTE PODLE SVÝCH INDIVIDUÁLNÍCH POTŘEB. NEŠETŘETE SE, ALE BUĎTE NA SEBE OPATRNÍ.

KOORDINAČNÍ TYČE

ZVEDÁNÍ KRUHŮ Z PODŘEPU

procvičujeme rovnováhu a koordinaci posilujeme horní i dolní končetiny

- vedte kruhy tak, aby se nedotýkaly tyče

A úchop podhmatem **B** úchop nadhmatem



MOTORICKÝ PANEL

PODŘEP s DOPOMOCÍ RUKOU

procvičujeme jemnou motoriku rukou

- z mírného podřepu se zvedejte a současně posunujte prsty ruky/ou pomocí otvorů

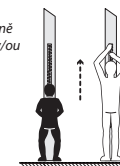

ŽEBŘINY

DŘEP s RUKAMA NA PRVNÍ ŽERDI

procvičujeme a posilujeme horní a dolní končetiny

- pohyb začněte nohama, potom přidejte dopomoc rukama

A dřep s jednou rukou na žerdi

B dřep na jedné noze - druhá noha těsně nad zemí



PROTAŽENÍ TRUPU

protážení svalstva paží, hrudníku, pánve a nohou /pozice kroků/

- pánev a hrudník protlačujte lehce směrem dopředu
- ruce na žerdi
- neprohýbejte se v zádech

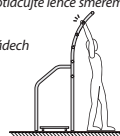

! NEBOJTE SE EXPERIMENTOVAT, CVIČENÍ UPRAVUJTE PODLE SVÝCH INDIVIDUÁLNÍCH POTŘEB. NEŠETŘETE SE, ALE BUĎTE NA SEBE OPATRNÍ.



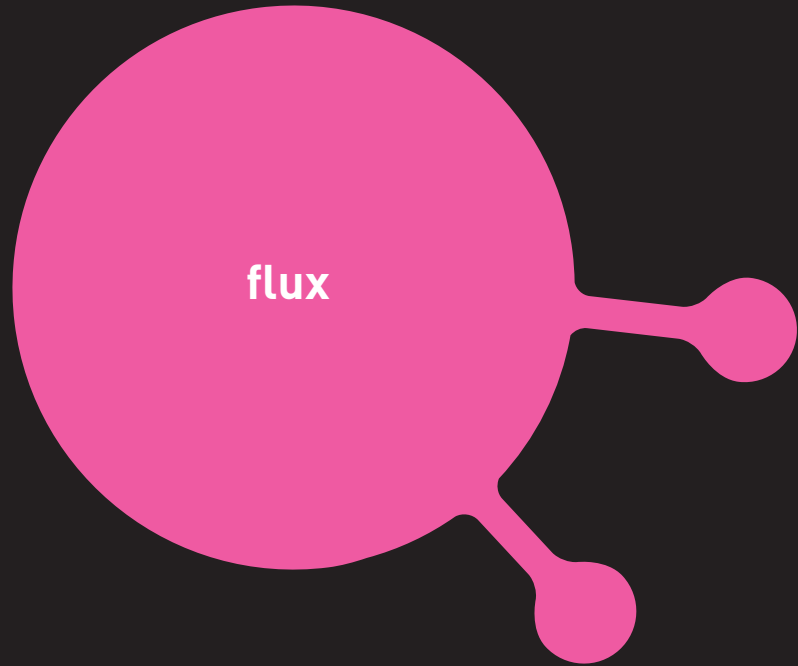

flux
parkour



196 197

flux
parkour



flux

parkour



Parkour is a non-competitive discipline that aims at perfection and continuity of movement in the natural environment. Parkour endeavours after perfect movement, its efficiency, speed and especially safety. Parkour improves not only physical but also mental fitness of users – teaches us to appreciate health, respect the environment, and overcome fear. This is a young, independent sport. Everybody can practise it anytime and anywhere.

Flux – our parkour solution

- We started from the philosophy of parkour and from the beginning we have worked with a group of active and experienced parkour practitioners
- We have created a concept to fully meet all training needs and at the same time to offer attractive opportunities for savvy parkour practitioners
- Flux offers variable system of obstacles, horizontal bars and walls, from which it is possible to build an adequate sports and training ground, according to wishes and needs of future users
- Materials used truly simulate the actual urban environment; during training the obstacles provide realistic response
- Includes wall and tube elements that can be combined, wall elements are made of steel bearing structure and sheathing of concrete panels
- Contains also low treads for ground training of accuracy
- Thanks to quality materials used it is highly resistant to climate and also common vandalism and it is non-flammable

Materials:

1. Wall elements

- Bearing frame of walls is made of welded steel structure with main bearing props made up of rectangular profiles
- The sheathing is made of pigmented concrete panels; these are anchored to the bearing structure by four or two anchor points of steel pins and targets
- At joints panels are separated from the steel parts of the structure by rubber absorbers

2. Tube structure

- The base is made up of the steel pipes of Ø48,3 mm which are jointed together by aluminium fittings
- completed with Ø108 mm thick tubes
- wind bearing props of trapezes are made up of Ø108 pipes with a reduction to Ø48,3 in the upper part

3. All joints are made up of stainless steel fasteners

4. Finish

- Metal structure and pipes are provided with hot-dip galvanizing
- Targets are made of stainless steel
- Aluminium fittings without surface treatment

5. Anchoring

- Elements are anchored by bolts to the base plates, or the concrete footings of depth of 60 and 80 cm

Certification

Certified according to CSN EN 16899 "Equipment for sport and recreation – Equipment for parkour" and British Standard BS 10075: 2013 "Specification for Parkour equipment".



Parkour ist eine Sportart ohne Wettbewerbscharakter, die auf präzise und kontinuierliche Bewegung in einer natürlichen Umgebung gerichtet ist. Parkour versucht die Bewegung, ihre Effektivität, Geschwindigkeit und vor allem ihre Sicherheit zu perfektionieren. Parkour erhöht nicht nur die physische, sondern auch die psychische Kraft der Nutzer – und lehrt uns, die Gesundheit zu schätzen, unsere Umwelt besser zu verstehen und Angst zu überwinden. Es geht um eine junge freie Sportart, die jedermann jederzeit ausüben kann.

Flux – unsere Parkourlösung

- Wir sind von der Parkourphilosophie ausgegangen und haben von Anfang an mit einer Gruppe von aktiven und erfahrenen Parkourspezialisten zusammengearbeitet
- Unser Konzept haben wir so ausgearbeitet, dass es allen Trainingsansprüchen genügt und gleichzeitig attraktiv ist, auch für erfahrene Parkourspezialisten
- Flux bietet ein variables Hürden-, Reck- und Wandsystem an, das den Aufbau eines vollwertigen Trainingsparkours ganz nach den Bedürfnissen und Vorstellungen der zukünftigen Nutzer ermöglicht
- Die verwendeten Materialien simulieren eine echte Stadtumgebung und die Hindernisse fordern realistische Reaktionen
- Es beinhaltet Wand- und Rohrelemente, die untereinander kombinierbar sind. Die Wandelemente bestehen aus einer Stahltragkonstruktion und das Gehäuse besteht aus Betonelementen
- Es ermöglicht ein Präzisionstraining ziemlich nah am Boden
- Dank der verwendeten hochwertigen Materialien, ist es äußerst witterungsbeständig, gut geschützt gegen Vandalismus und nicht brennbar

Verbaute Materialien:

1. Wandelemente

- Das Traggerüst ist eine geschweißte Stahlkonstruktion, wobei die Hauptpfosten aus Vierkantprofilen bestehen
- Das Gehäuse bilden Panels aus pigmentiertem Beton, die getrennt durch Gummidämpfer mit der Tragkonstruktion mit zwei oder vier Stahlbolzen und Stahlscheiben befestigt sind
- Die Panels sind getrennt mit Gummidämpfern an den Stahlteilen der Konstruktion montiert

2. Rohrkonstruktionen

- Die Basis bilden Stahlrohre Ø 48,3 mm, die räumlich miteinander durch Aluminiumbeschläge verbunden sind
- Ergänzt wird die Konstruktion durch stärkere Ø 108 mm Rohre
- Die Streben der Reckstangen sind aus Ø 108 mm Rohren gefertigt und haben im oberen Teil eine Reduktion auf Ø 48,3 mm

3. Alle Verbindungselemente sind aus Edelstahl gefertigt

4. Oberflächenbehandlung

- Die Metallkonstruktion und Rohre sind feuerverzinkt
- Die Scheiben sind aus Edelstahl
- Die Aluminiumbeschläge sind unbehandelt

5. Verankerung

- Die Elemente werden mit Schraubbolzen auf einer Grundplatte verschraubt, oder im Betonfundament, 60 und 80 cm tief, verankert

Prüfbescheinigung

Zertifiziert nach CSN EN 16899 „Ausrüstung für Sport und Freizeit – Ausrüstung für Parkour“ und Britischem Standard BS 10075: 2013 "Parkour-Ausrüstungsspezifikation".

ONLY WHOLE
CONCEPT SALE!
DEPENDS ON THE
REQUEST!

ES

Parkour es una disciplina no competitiva que tiene como objetivo la perfección y la continuidad del movimiento en el entorno natural. Parkour aspira a un movimiento perfecto, eficiente, rápido y sobre todo seguro. Parkour mejora no sólo la aptitud física, sino también la aptitud mental de los usuarios – nos enseña a apreciar la salud, respetar al medio ambiente, y superar el miedo. Es un deporte joven, liberal. Todo el mundo lo puede practicar en cualquier momento y en cualquier lugar.

Flux – nuestra solución parkour

- Partimos de la filosofía del parkour y desde el principio hemos trabajado con un grupo de practicantes de parkour activos y experimentados
- Hemos creado un concepto para satisfacer plenamente todas las necesidades de entrenamiento y al mismo tiempo para ofrecer oportunidades atractivas para los practicantes del parkour ya experimentados
- Flux ofrece un sistema variable de obstáculos, barras horizontales y paredes, con los que es posible construir un campo de juegos/entrenamiento completo, de acuerdo a los deseos y necesidades de los futuros usuarios
- Los materiales utilizados simulan fielmente el entorno urbano real, durante el entrenamiento los obstáculos proporcionan una respuesta realista.
- Incluye elementos de pared y de tubos que se pueden combinar, los elementos de pared están formados por estructura portante de acero y revestimiento de paneles de hormigón.
- Contiene también peldaños bajos para entrenar al ras del suelo
- Gracias a los materiales de calidad utilizados es altamente resistente al clima y también al vandalismo común, no inflamable.

Materiales:

1. Elementos de pared

- el armazón de apoyo de las paredes está hecho de estructura de acero soldada con los principales apoyos, formados por perfiles rectangulares
- recubrimiento con paneles de hormigón pigmentado, fijados a la estructura portante mediante cuatro o dos pernos de acero
- amortiguadores de goma en los puntos de conexión entre los paneles de hormigón y la estructura de acero

2. Estructura de tubos

- la base está formada por tubos de acero de Ø48,3 mm, unidas entre sí por conexiones de aluminio
- completado con tubos gruesos de Ø108 mm
- soporte de protección contra el viento de las barras colgantes hechas de tubos de Ø108 con reducción en la parte superior de Ø48,3

3. Todas las juntas se componen de elementos de fijación de acero inoxidable

4. Acabado

- La estructura y los tubos de metal están provistos de galvanización en caliente
- Los bordes metálicos de acero inoxidable
- Las conexiones de aluminio sin tratamiento superficial

5. Anclaje

- Los elementos se anclan mediante tornillos a las bases de hormigón de profundidad de 60 y 80 cm

Certificación

Certificado según ČSN EN 16899 "Equipamiento deportivo y recreativo – Equipamiento de Parkour" y según British standards BS 10075:2013 "Especificaciones de equipamiento de Parkour".



198 199

flux
parkour





200 201

flux
parkour



references



202 203

flux
parkour



ideas







mmcite.com



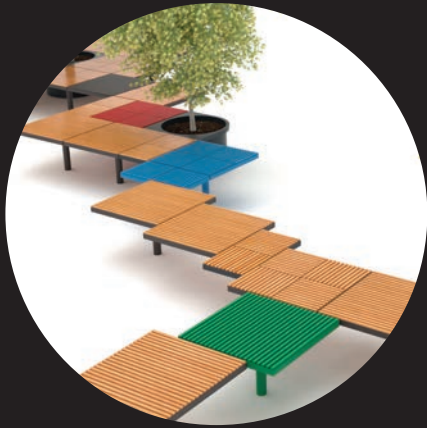

Public space deserves high quality playground,





as well as high designed street furniture **by mmcity**

